

Защищаемые агрегаты: Двигатель, Коробка переключения передач

Материал защиты: 2 мм, Сталь



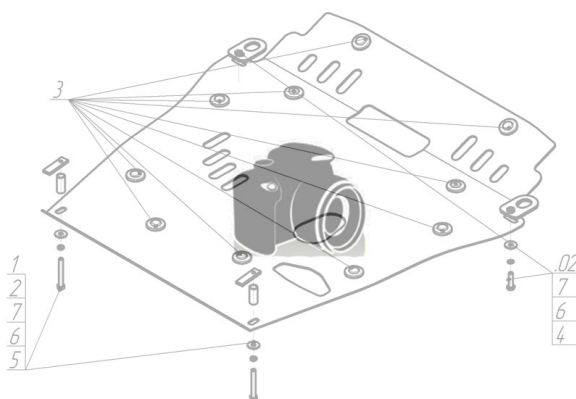

Марка	Модель	Объем	Год выпуска	Марка	Модель	Объем	Год выпуска
Tagaz	Road Partner	2.3, 3.2	2008-2014	Tagaz	Tager	2.3, 3.2	2008-2014

Изображение отсутствует



Комплект крепежа

1		ПР 50x20x6 M8	4 шт	6		Шайба кузов. DIN 9021 M 08 *200*	4 шт
2		ПР 70x20x6 A15 M10	2 шт	7		Болт DIN 933 – 8.8 10x030	2 шт
3		Демпфер	1 шт	8		Шайба Гровера DIN 127 В М10, средняя серия	2 шт
4		Болт DIN 933 – 8.8 08x030	4 шт	9		Шайба кузов. DIN 9021 M 10 *200*	2 шт
5		Шайба Гровера DIN В 127 М08, средняя серия	4 шт				

Автомобиль без защиты

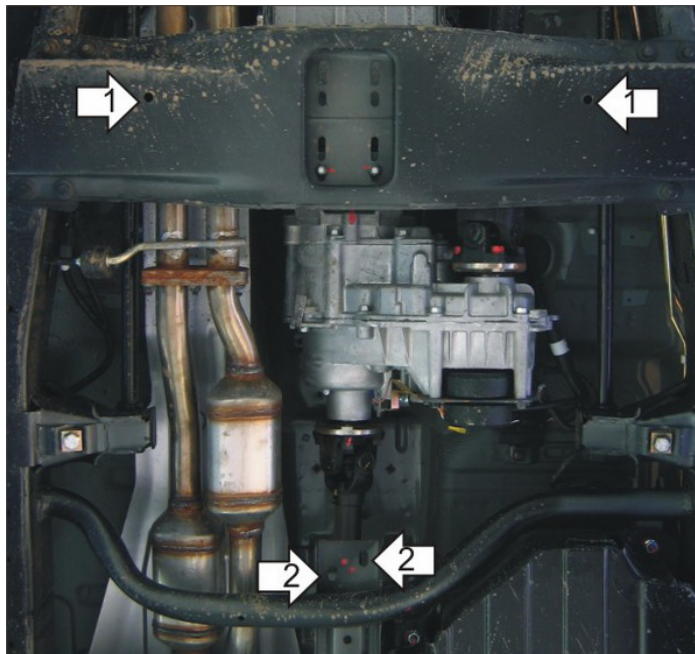

Автомобиль с защитой

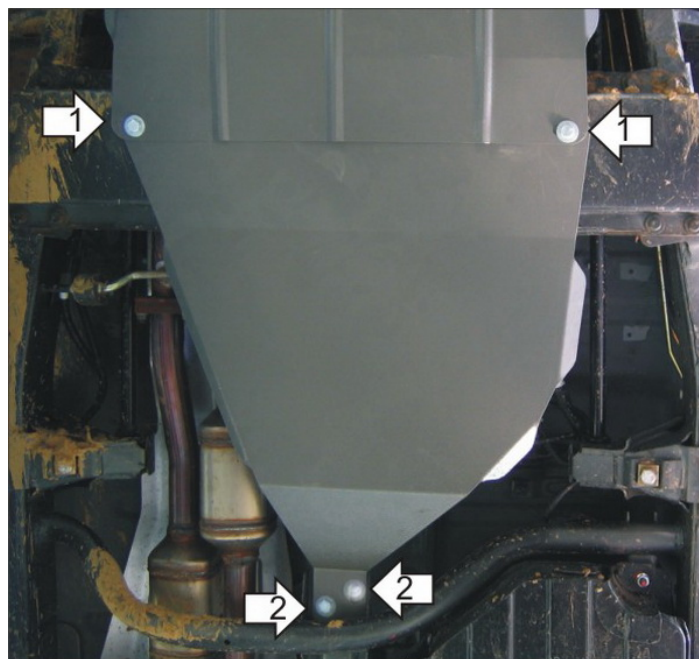

Порядок установки

1. Установить передние точки крепления первого щита под Штатные болты крепления оригинальной защиты.
2. Установить задние точки крепления переднего щита на поперечную балку рамы при помощи ПР 50x20x6, Болтов М8x30, Гр8 и Ш8.
3. Установить Демпфер в отверстие второго щита
4. Установить передние точки крепления второго щита на поперечную балку рамы при помощи ПР 50x20x6, Болтов М8x30, Гр8 и Ш8.
5. Установить задние точки крепления второго щита на поперечную балку рамы при помощи ПР 70x20x6, Болтов М10x30, Гр10 и Ш10.

Компания оставляет за собой право вносить изменения в конструкцию и комплектацию продукции.
Появились вопросы по установке? Заходите на сайт: motodor.pro или звоните! 8-800-333-01-47

Версия инструкции от 07.02.2020 13:00:33