

Защищаемые агрегаты: Двигатель, Коробка переключения передач

Материал защиты: 5 мм, Алюминий

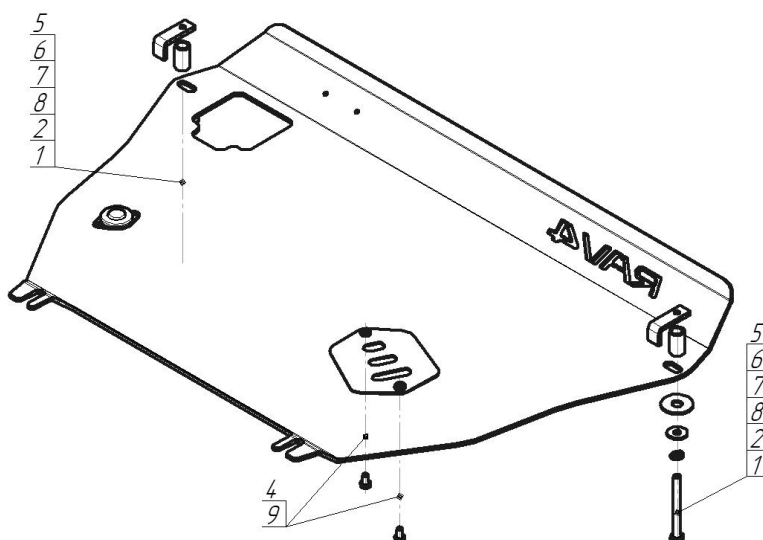

| Марка | Модель | Объем | Год выпуска |
|--------|--------|-------|-------------|
| Toyota | RAV 4 | 2.0 | 2010-2013 |



Комплект крепежа

| | | | | | | | |
|----|---|---------------------------|------|---|---|--|------|
| 02 |  | Балка | | 5 |  | Болт DIN 933 – 8.8 10x100 | 2 шт |
| 1 |  | ПЗ 61x20x6 А40 М10 | 2 шт | 6 |  | Шайба Гровера DIN 127 В М10, средняя серия | 2 шт |
| 2 |  | Проставка 35 | 2 шт | 7 |  | Шайба кузов. DIN 9021 М 10 *200* | 2 шт |
| 3 |  | Демпфер | 1 шт | 8 |  | Шайба кузов. DIN 9021 М 14 увеличенная | 2 шт |
| 4 |  | Болт DIN 933 – 8.8 08x010 | 2 шт | | | | |

Автомобиль без защиты

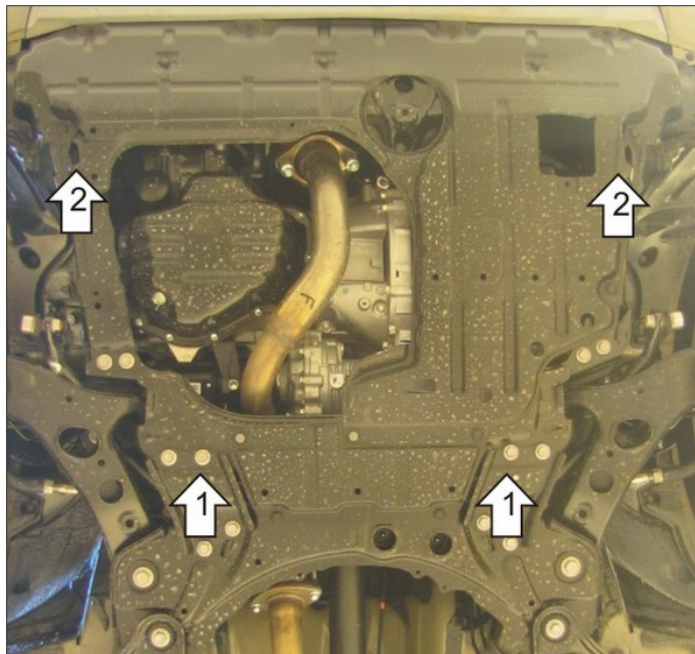

Автомобиль с защитой

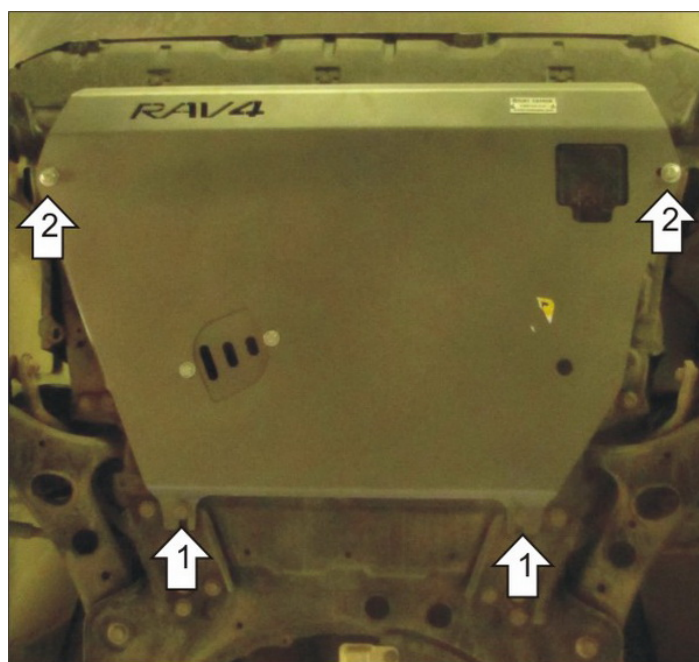

Порядок установки

1. Отвернуть на несколько оборотов Болты крепления поперечины передней подвески и завести под них Защиту.
2. На подрамник заложить ПЗ 61x20x6 A40 M10 и прикрепить к ним Защиту при помощи Шайб 14, Проставок 35, Болтов M10x100 с Шайбами 10 и Гроверами 10, затянуть крепеж.

Компания оставляет за собой право вносить изменения в конструкцию и комплектацию продукции.
Появились вопросы по установке? Заходите на сайт: motodor.pro или звоните! 8-800-333-01-47

Версия инструкции от 07.02.2020 13:15:17