

Защищаемые агрегаты: Двигатель, Коробка переключения передач

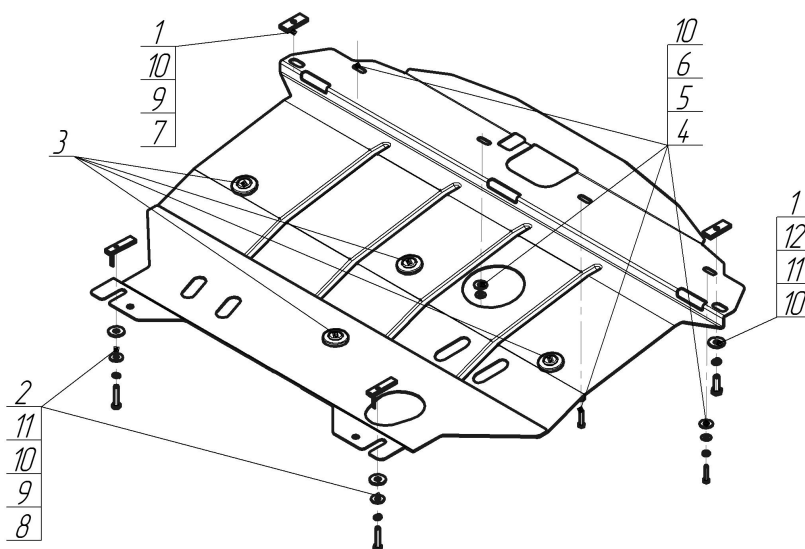









Материал защиты: 2 мм, Сталь



| Марка | Модель | Объем | Год выпуска | Марка | Модель | Объем | Год выпуска |
|---------|-----------|----------|-------------|-------|--------|----------|-------------|
| Hyundai | Sonata VI | 2.0, 2.4 | 2010-2014 | KIA | Optima | 2.0, 2.4 | 2010-2015 |



Комплект крепежа

| | | | | | | | |
|---|---|--|------|----|---|--|------|
| 1 |  | ПР 50x20x6 М8 | 2 шт | 7 |  | Болт DIN 933 – 8.8 08x030 | 2 шт |
| 2 |  | ПУ 60x14x6 А20 В10 М8 | 2 шт | 7 |  | Болт DIN 933 – 8.8 08x040 | 2 шт |
| 3 |  | Демпфер | 4 шт | 8 |  | Шайба Гровера DIN В 127 М08, средняя серия | 4 шт |
| 4 |  | Болт DIN 933 – 8.8 06x030 | 4 шт | 9 |  | Шайба кузов. DIN 9021 М 08 *200* | 8 шт |
| 5 |  | Шайба Гровера DIN 127 В М06, средняя серия | 4 шт | 11 |  | Шайба кузов. DIN 9021 М 10 *200* | 2 шт |
| 6 |  | Шайба кузов. DIN 9021 М 06 | 4 шт | | | | |

Автомобиль без защиты

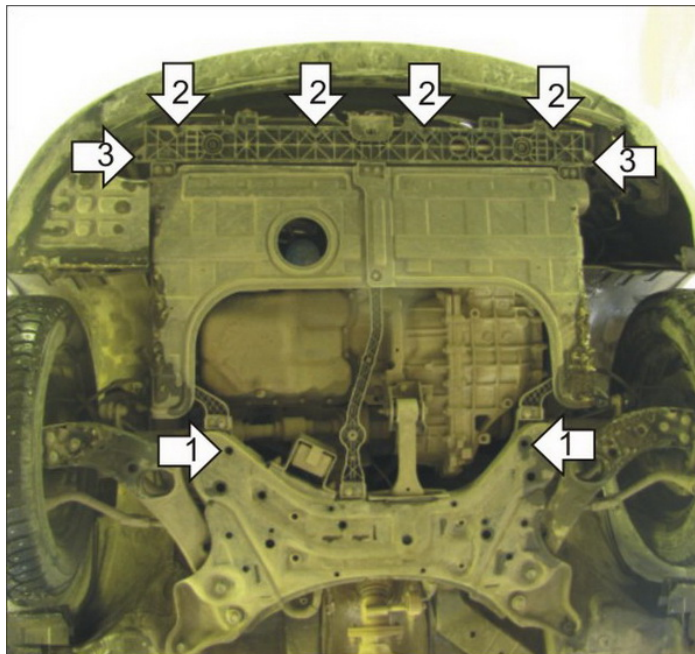

Автомобиль с защитой

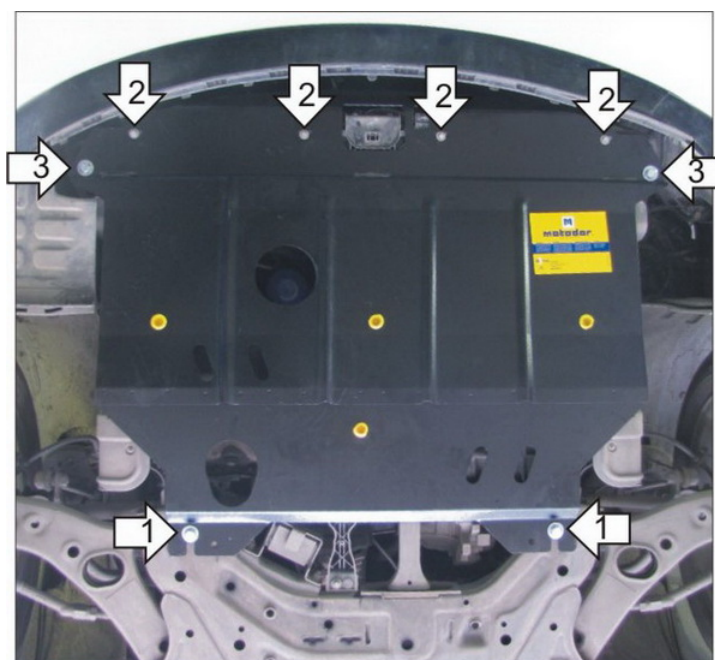

Порядок установки

Защита устанавливается только на автомобили, официально проданные в России.

1. Установить задние точки Защиты к поперечной балке при помощи ПУ 60x14x6 M8, Болтов M8x40, Гр. Шайб 8 и Шайб 8.
2. Закрепить передние точки защиты к штатным резьбовым местам на балке под радиатором при помощи Болтов M6x30, Гр. Шайб 8 и Шайб 6.
3. Закрепить боковые точки защиты при помощи ПР 50x20x6 M8, Болтов M8x30, Гр. Шайб 8 и Шайб 8.

Компания оставляет за собой право вносить изменения в конструкцию и комплектацию продукции.
Появились вопросы по установке? Заходите на сайт: motodor.pro или звоните! 8-800-333-01-47

Версия инструкции от 07.02.2020 12:44:07