

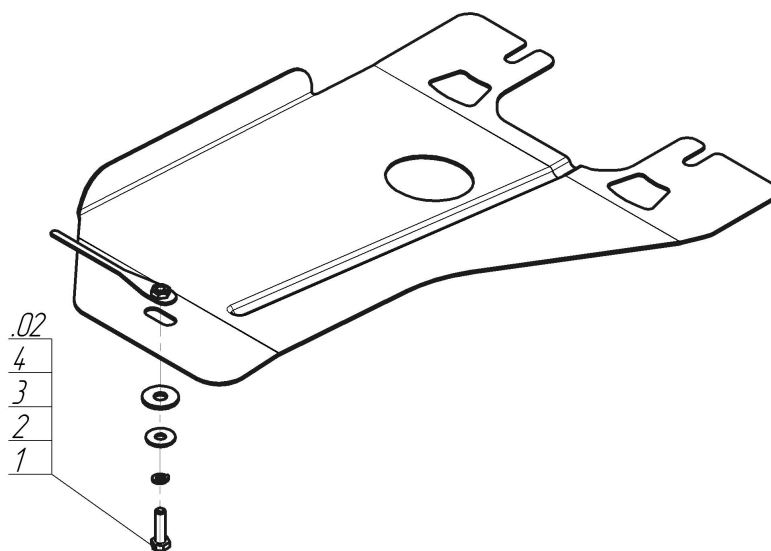









Марка	Модель	Объем	Год выпуска	Марка	Модель	Объем	Год выпуска
Subaru	Forester	2.0, 2.5	2008-2013	Subaru	Forester	2.0, 2.5	2013-2018



Комплект крепежа

02		Балка		5		Шайба кузов. DIN 9021 M 08 *200*	2 шт
1		ПЗ 101x20x6 A50 M10	2 шт	6		Болт DIN 933 – 8.8 10x030	2 шт
2		Болт DIN 933 – 8.8 08x030	1 шт	7		Шайба Гровера DIN 127 В М10, средняя серия	2 шт
3		Болт DIN 933 – 8.8 08x035	1 шт	8		Шайба кузов. DIN 9021 M 10 *200*	3 шт
4		Шайба Гровера DIN В 127 М08, средняя серия	2 шт				

Автомобиль без защиты



Автомобиль с защитой



Порядок установки

1. Установить на автомобиль с ЭУР на подрамник в задней части моторного отсека передние точки крепления щита при помощи ПЗ 101x20x6 А50 М10, Болтов М10х30, Гроверов 10 и Шайб 10. Установить на автомобиль с ГУР на подрамник в задней части моторного отсека передние точки крепления второго щита при помощи Прижима, Болта М8х35, Гровера 8 и Шайбы 8.
2. Установить задние точки крепления щита в поперечную балку опоры КПП при помощи Планки М8 и закрепить с помощью Болта М8х20, Гровера 8 и Шайбы 8.

Компания оставляет за собой право вносить изменения в конструкцию и комплектацию продукции.
Появились вопросы по установке? Заходите на сайт: motodor.pro или звоните! 8-800-333-01-47

Версия инструкции от 07.02.2020 12:51:56