

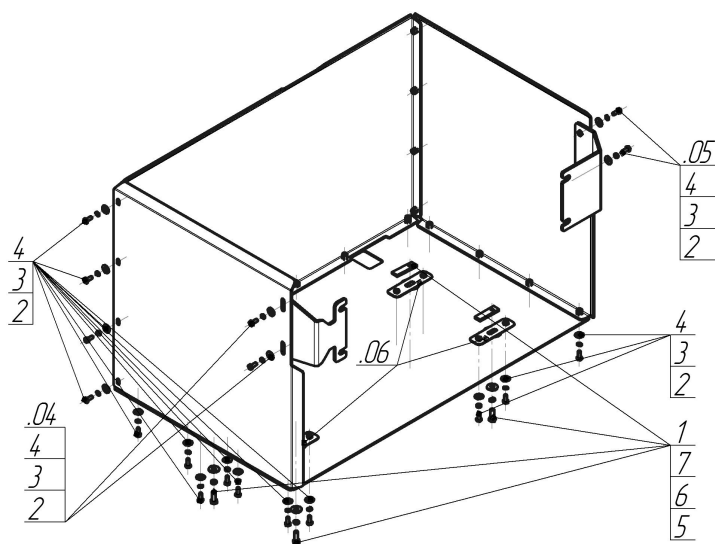

| Марка | Модель | Объем | Год выпуска |
|-------|--------|-------|-------------|
| Kamaz | 5490 | 2.0 | 2014-н.в. |



Комплект крепежа

| | | | | | | | |
|----|---|---------------------------|-------|---|---|--|-------|
| 04 |  | Балка | | 3 |  | Шайба Гровера DIN B 127 M08, средняя серия | 34 шт |
| 05 |  | Балка | | 4 |  | Шайба кузов. DIN 9021 M 08 *200* | 34 шт |
| 06 |  | Балка | | 5 |  | Болт DIN 933 – 8.8 10x030 | 4 шт |
| 1 |  | ПР 70x20x6 A15 M10 | 4 шт | 6 |  | Шайба Гровера DIN 127 B M10, средняя серия | 4 шт |
| 2 |  | Болт DIN 933 – 8.8 08x020 | 34 шт | 7 |  | Шайба кузов. DIN 9021 M 10 *200* | 4 шт |

Автомобиль без защиты

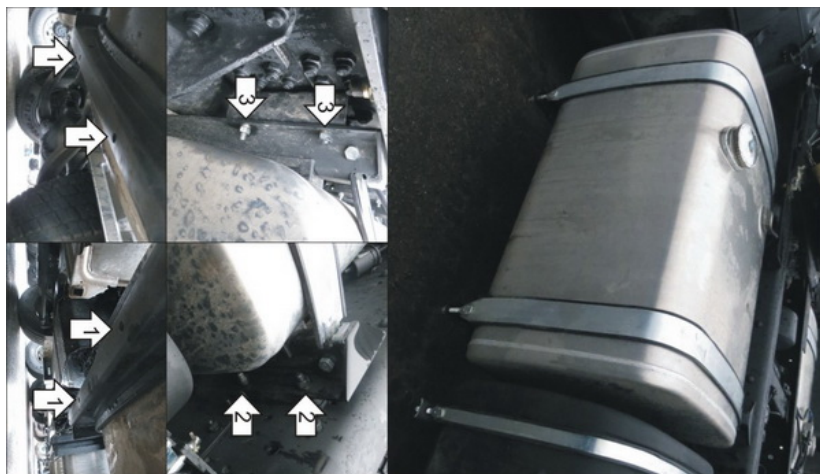

Автомобиль с защитой

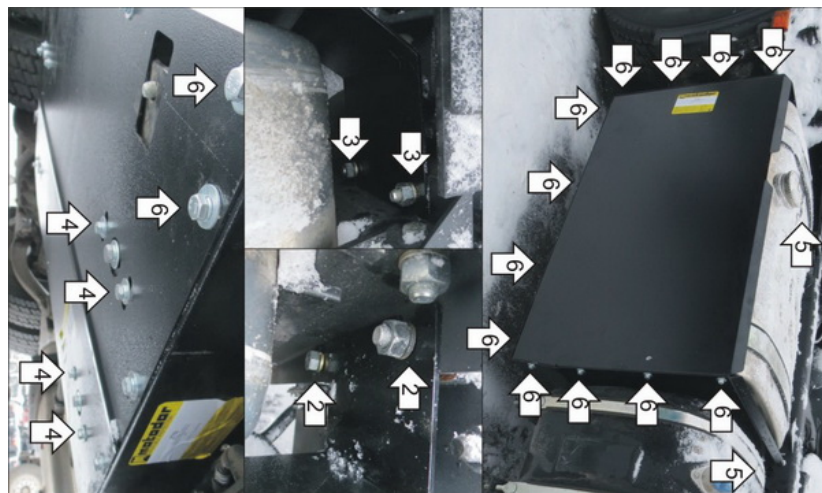

Порядок установки

1. Установить Нижние Кронштейны в отверстия кронштейнов топливного бака при помощи Планок ПР70x20x6 М10, Болтов М10x30 с Шайбами и Гр. Шайбами 10.
2. Установить Передний Кронштейн под штатные болты крепления кронштейна топливного бака.
3. Установить Задний Кронштейн под штатные болты крепления кронштейна топливного бака.
4. Прикрепить Нижний Щит к Нижним Кронштейнам при помощи Болтов М8x20 с Шайбами и Гр. Шайбами 8.
5. Прикрепить Передний и Задний Щиты к Кронштейнам при помощи Болтов М8x20 с Шайбами и Гр. Шайбами 8.
6. Прикрепить Боковой Щит к Нижнему, Переднему и Заднему Щитам при помощи Болтов М8x20 с Шайбами и Гр. Шайбами 8. Затянуть весь крепеж.

Компания оставляет за собой право вносить изменения в конструкцию и комплектацию продукции.
Появились вопросы по установке? Заходите на сайт: motodor.pro или звоните! 8-800-333-01-47

Версия инструкции от 07.02.2020 13:11:02