

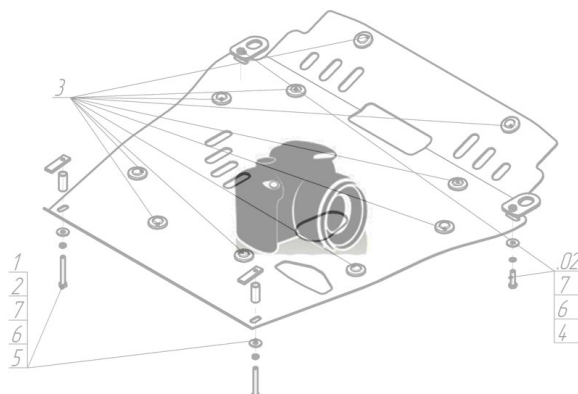













Марка	Модель	Объем	Год выпуска
Jaguar	XJ	2.7, 3.0	2003-2009

## Изображение отсутствует



### Комплект крепежа

1		ПЗ 56x20x6 A30 M10	2 шт	7		Шайба кузов. DIN 9021 M 08 *200*	3 шт
2		ПЗ 61x20x6 A40 M10	2 шт	8		Болт DIN 933 – 8.8 10x090	2 шт
3		Проставка 15	2 шт	9		Болт DIN 933 – 8.8 10x110	2 шт
4		Демпфер	1 шт	10		Шайба Гровера DIN 127 В М10, средняя серия	4 шт
5		Болт DIN 933 – 8.8 08x020	3 шт	11		Шайба кузов. DIN 9021 M 10 *200*	4 шт
6		Шайба Гровера DIN В 127 М08, средняя серия	3 шт				

## Автомобиль без защиты

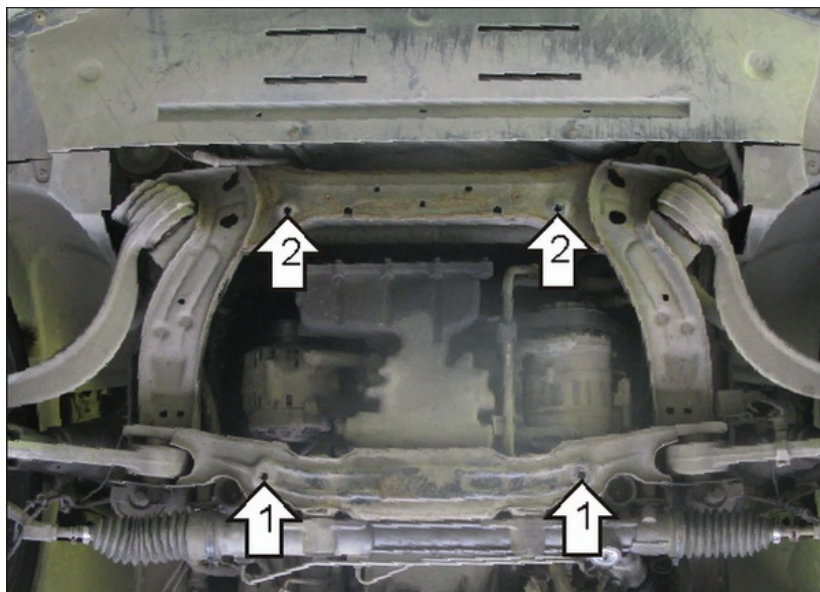

## Автомобиль с защитой

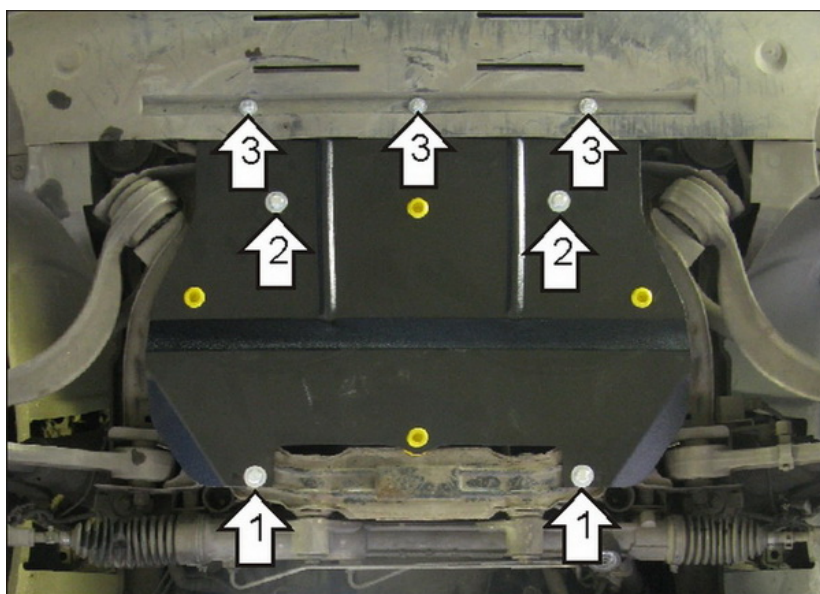

## Порядок установки

1. Соосно с отверстиями в подрамнике передней подвески разместить ПЗ 61x20x6 А40 М10 и наживить Болты М10x110 с Шайбами и Гр. Шайбами 10. Завести задние точки защиты.
2. Закрепить передние точки защиты к подрамнику моторного отсека, используя ПЗ 56x20x6 А30 М10, Болты М10x90 с Шайбами и Гр. Шайбами 10.
3. Закрепить пластиковый пыльник Болтами М8x20 с Шайбами и Гр. Шайбами 8.

Компания оставляет за собой право вносить изменения в конструкцию и комплектацию продукции.  
Появились вопросы по установке? Заходите на сайт: [motodor.pro](http://motodor.pro) или звоните! 8-800-333-01-47

Версия инструкции от 07.02.2020 13:00:47