

Защищаемые агрегаты: Двигатель, Коробка переключения передач

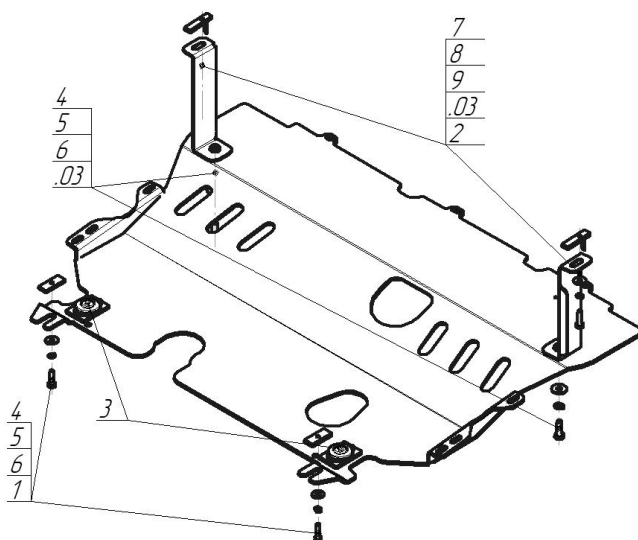









Материал защиты: 5 мм, Алюминий



Марка	Модель	Объем	Год выпуска
Mazda	3	1.6	2009-2011



Комплект крепежа

03		Балка		5		Шайба Гровера DIN B 127 M08, средняя серия	4 шт
1		ПР 50x20x6 M8	2 шт	6		Шайба кузов. DIN 9021 M 08 *200*	4 шт
2		ПУ 60x14x6 A20 B10 M8	2 шт	7		Болт DIN 933 – 8.8 10x035	2 шт
3		Демпфер	2 шт	8		Шайба Гровера DIN 127 B M10, средняя серия	2 шт
4		Болт DIN 933 – 8.8 08x030	4 шт	9		Шайба кузов. DIN 9021 M 10 *200*	2 шт

Автомобиль без защиты

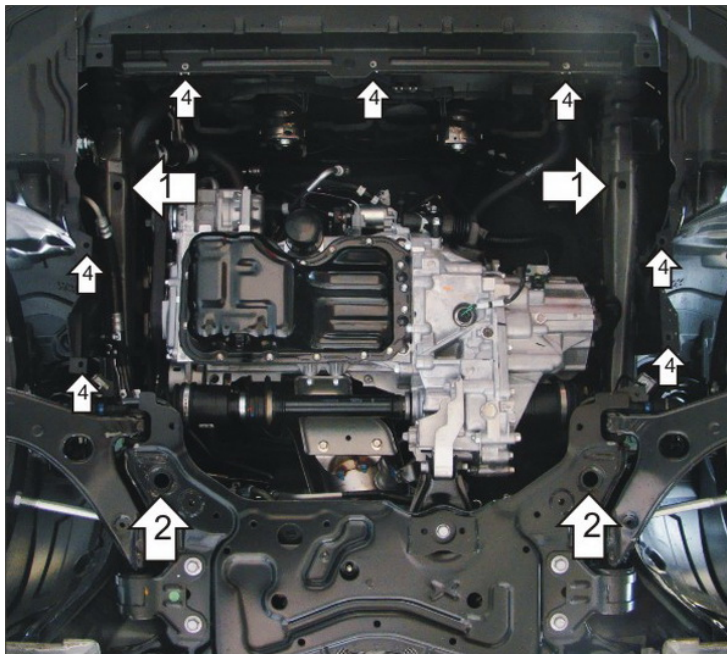

Автомобиль с защитой



Порядок установки

1. Закрепить к отверстиям подрамника Кронштейны, используя ПУ 60x14x6 М8, Болты М8х30, Шайбы и Гр. Шайбы 8.
2. Закрепить в отверстия подрамника ПР 50x20x6 М8, наживить Болты М8х30 с Шайбами и Гр. Шайбами 10. Завести задние точки защиты.
3. Закрепить защиту к Кронштейнам Болтами М10х30, Шайбами и Гр. Шайбами 10.
4. Закрепить защиту спереди и по краям Штатным крепежом пластикового пыльника.

Компания оставляет за собой право вносить изменения в конструкцию и комплектацию продукции.
Появились вопросы по установке? Заходите на сайт: motodor.pro или звоните! 8-800-333-01-47

Версия инструкции от 07.02.2020 13:12:50