

Защищаемые агрегаты: Двигатель, Коробка переключения передач, Радиатор

Материал защиты: 2 мм, Сталь





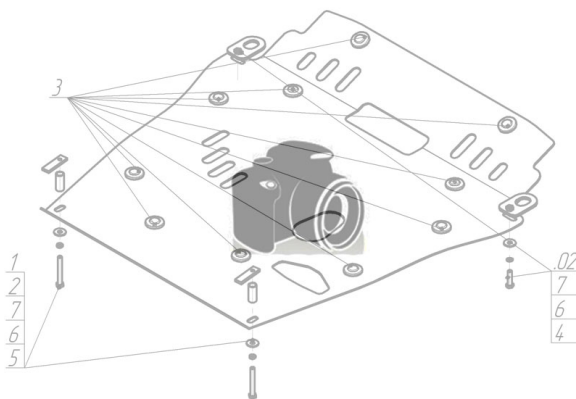

Марка	Модель	Объем	Год выпуска
BAW	Fenix 1044	3.2	2006-2011

Изображение отсутствует



Комплект крепежа

1		ПР 30x14x5 A10 M8	2 шт	6		Шайба Гровера DIN B 127 M08, средняя серия	12 шт
2		ПР 50x20x6 M8	1 шт	7		Шайба кузов. DIN 9021 M 08 *200*	12 шт
3		Болт DIN 933 – 8.8 08x030	11 шт	8		Болт DIN 933 – 8.8 10x030	12 шт
4		Болт DIN 933 – 8.8 08x050	1 шт	9		Шайба Гровера DIN 127 B M10, средняя серия	12 шт
5		Гайка DIN 934 M 08	1 шт	10		Шайба кузов. DIN 9021 M 10 *200*	14 шт

Автомобиль без защиты

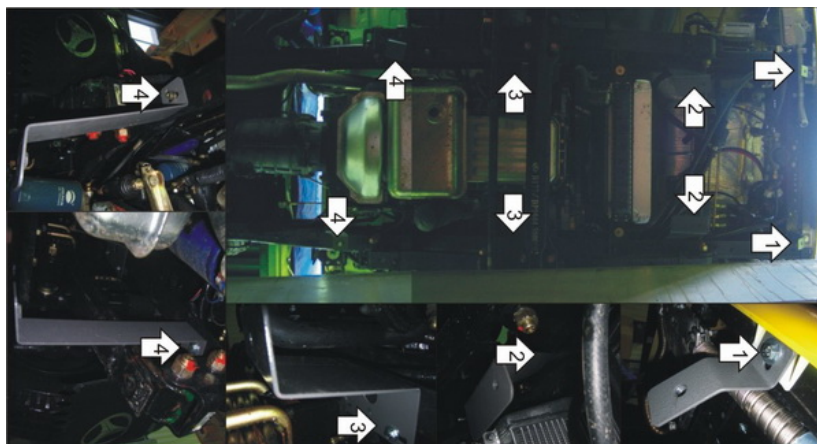

Автомобиль с защитой

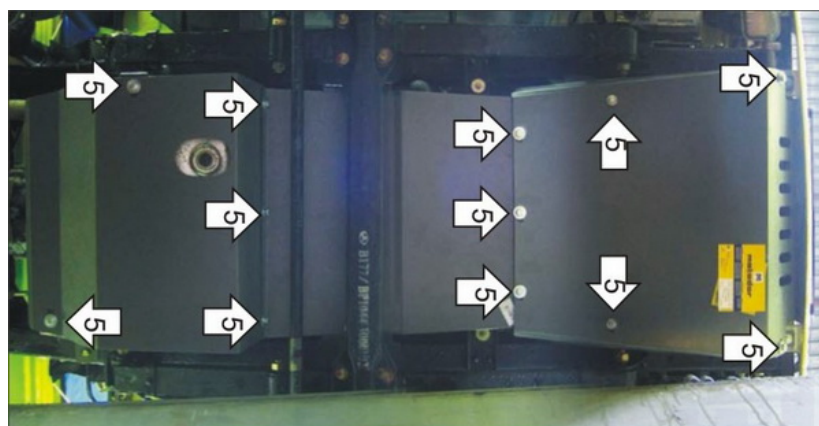

Порядок установки

1. Вывинтить болты крепления бампера напротив точек крепления Передних Кронштейнов. Установить Кронштейны совместно с бампером, закрепив их на поперечной балке Болтами М8х30, которые следует ввинтить в закладные планки ПР30х14х5 М8.
2. Установить Средние Кронштейны на правый и левый лонжероны соответственно. В вертикальной плоскости лонжеронов имеются отверстия, сквозь которые следует ввинтить Болт М8х30 в приваренную на Кронштейне гайку.
3. Используя Прижимы и Болты М8х30, установить Центральные Кронштейны напротив отбойников над рессорами передней подвески.
4. Вывернуть болты крепления трубок внутри лонжеронов и установить Кронштейн Задний Левый и Кронштейн Задний Правый, используя пластину ПР50х20х6 М8 и Болт М8х30 слева и Болт М8х50 с Гайкой М8 справа.
5. Присоединить все щиты защиты к установленным кронштейнам и сочленить их между собой Болтами М8х30 и М10х30.

Компания оставляет за собой право вносить изменения в конструкцию и комплектацию продукции.
Появились вопросы по установке? Заходите на сайт: motodor.pro или звоните! 8-800-333-01-47

Версия инструкции от 07.02.2020 13:10:01