

Защищаемые агрегаты: Двигатель, Коробка переключения передач, Радиатор, Раздаточная коробка

Материал защиты: 3 мм, Сталь







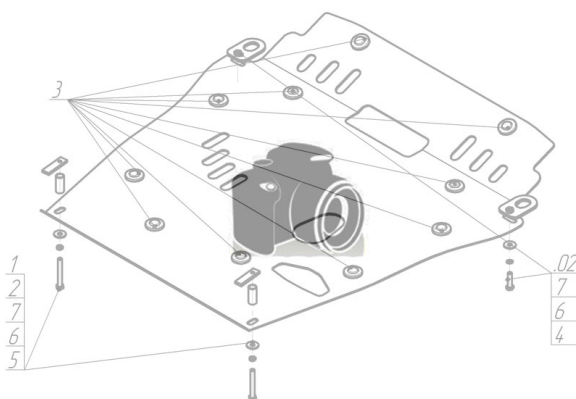





Марка	Модель	Объем	Год выпуска
Ford	Explorer	4.0, 4.6	2002-2006

Изображение отсутствует



Комплект крепежа

1		ПЗ 101x20x6 A50 M10	4 шт	6		Шайба Гровера DIN B 127 M08, средняя серия	2 шт
2		ПР 80x20x6 M10	1 шт	7		Шайба кузов. DIN 9021 M 08 *200*	2 шт
3		ПУ 60x14x6 A20 B10 M8	2 шт	8		Болт DIN 933 – 8.8 10x030	11 шт
4		Демпфер	3 шт	9		Шайба Гровера DIN 127 B M10, средняя серия	11 шт
5		Болт DIN 933 – 8.8 08x030	2 шт	10		Шайба кузов. DIN 9021 M 10 *200*	11 шт

Автомобиль без защиты

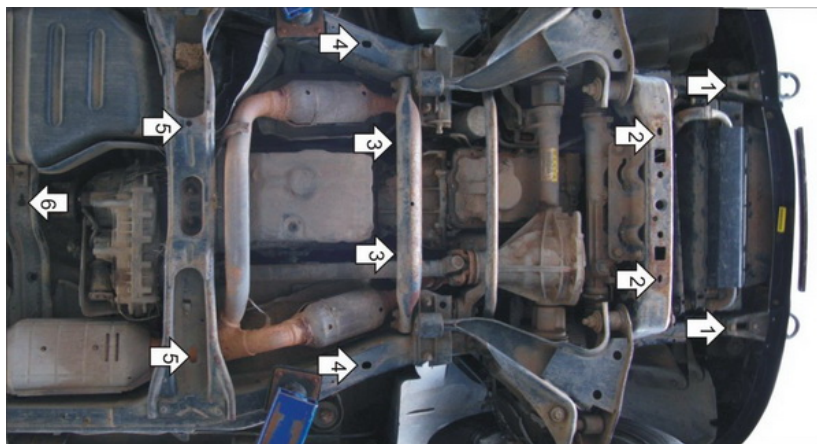

Автомобиль с защитой



Порядок установки

1. Установить передние крепежные точки крепления первого щита под Болты крепления бампера к раме.
2. Установить совместно передние точки второго щита с задними точками первого щита на поперечную балку рамы при помощи ПЗ 101x20x6 M10, Болтов M10x30, Гр10 и Ш10.
3. Установить задние точки второго щита, притянув их Скобами передними к балке, при помощи Болтов M10x30, Гр10 и Ш10.
4. Установить передние точки третьего щита на продольные балки рамы при помощи ПУ 60x14x6, Болтов M8x30, Гр8 и Ш8.
5. Установить задние точки третьего щита совместно с передними точками крепления четвертого щита к поперечной балке при помощи ПЗ 101x20x6 M10, ПР 80x20x6 M10, Скобы задней, Болтов M10x30, Гр10 и Ш10.
6. Установить заднюю точку крепления четвертого щита поперечно балке при помощи ПЗ 101x20x6 M10, Болтов M10x30, Гр10 и Ш10.

Компания оставляет за собой право вносить изменения в конструкцию и комплектацию продукции.
Появились вопросы по установке? Заходите на сайт: motodor.pro или звоните! 8-800-333-01-47

Версия инструкции от 07.02.2020 13:02:17