

Защищаемые агрегаты: Двигатель, Коробка переключения передач

Материал защиты: 2 мм, Сталь







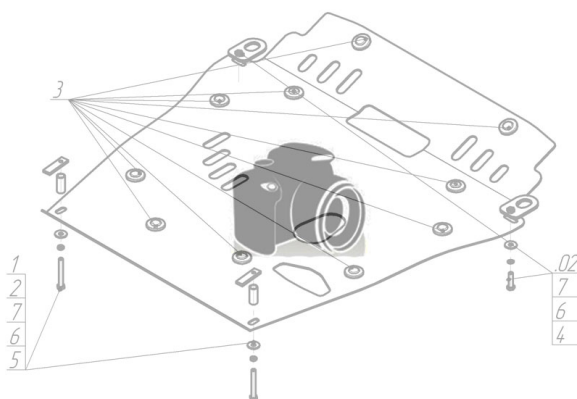



| Марка | Модель | Объем | Год выпуска |
|-------|--------|-------|-------------|
| Mazda | 323 VI | 1.5   | 1998-2001   |

**Изображение отсутствует**



### Комплект крепежа

|   |   |  |      |   |   |  |      |
|---|---|--|------|---|---|--|------|
| 1 |  | Уголок А30 М10                             |      | 6 |  | Болт DIN 933 – 8.8 10x030                  | 6 шт |
| 2 |  | Петля буксировочная_000603                 | 1 шт | 7 |  | Шайба Гровера DIN 127 В М10, средняя серия | 6 шт |
| 3 |  | ПУ 60x14x6 А20 В10 М8                      | 2 шт | 8 |  | Шайба кузов. DIN 9021 М 10 *200*           | 6 шт |
| 4 |  | Шайба Гровера DIN В 127 М08, средняя серия | 2 шт | 9 |  | Шайба кузов. DIN 9021 М 14 увеличенная     | 1 шт |
| 5 |  | Шайба кузов. DIN 9021 М 08 *200*           | 2 шт |   |   |  |      |

## Автомобиль без защиты



## Автомобиль с защитой



## Порядок установки

1. Установить на транспортировочные проушины Уголки А30 М10 и Петлю буксировочную при помощи Болтов М10х30, Гроверов 10, Шайб 10, Шайбы 14.
2. Установить в отверстия подрамника Кронштейны при помощи ПУ 60х14х6 А20В10 М8, Болтов М8х30, Гроверов 8 и Шайб 8.
3. Установить на ранее установленные Кронштейны задние точки Защиты при помощи Болтов М10х30, Гроверов 10 и Шайб 10.
4. Установить на ранее установленные Уголки А30 М10 передние точки крепления Защиты при помощи Болтов М10х30, Гроверов 10 и Шайб 10.

Компания оставляет за собой право вносить изменения в конструкцию и комплектацию продукции.  
Появились вопросы по установке? Заходите на сайт: [motodor.pro](http://motodor.pro) или звоните! 8-800-333-01-47

Версия инструкции от 07.02.2020 12:45:14