

Защищаемые агрегаты: Коробка переключения передач

Материал защиты: 2 мм, Сталь







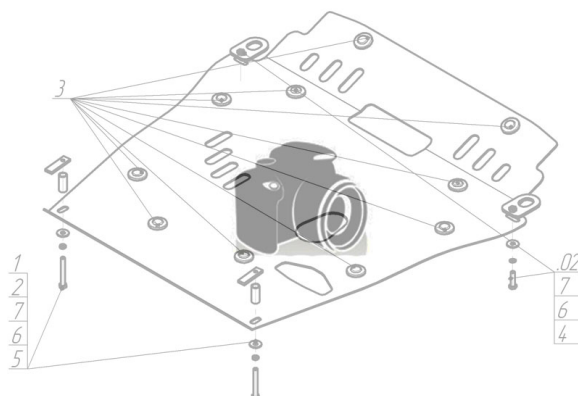

Марка	Модель	Объем	Год выпуска	Марка	Модель	Объем	Год выпуска
Opel	Omega A	1.8, 2.0, 2.3, 2.4, 2.6, 3.0, 3.6	1986-1994	Opel	Omega B	2.0, 2.2, 2.5, 2.6, 3.0, 3.2	1994-2003
Opel	Omega A	1.8, 2.0, 2.3, 2.4, 2.6, 3.0	1986-1994	Opel	Senator	2.5, 2.6, 3.0	1987-1993
Opel	Omega B	2.0, 2.2, 2.5, 2.6, 3.0, 3.2	1994-2003				

Изображение отсутствует



### Комплект крепежа

1		ПУ 60x14x6 A20 B10 M8	2 шт	5		Болт DIN 933 – 8.8 10x020	2 шт
2		Болт DIN 933 – 8.8 08x030	2 шт	6		Шайба Гровера DIN 127 В М10, средняя серия	2 шт
3		Шайба Гровера DIN В 127 М08, средняя серия	2 шт	7		Шайба кузов. DIN 9021 М 10 *200*	2 шт
4		Шайба кузов. DIN 9021 М 08 *200*	2 шт				

## Автомобиль без защиты



## Автомобиль с защитой



## Порядок установки

1. Защита ставится совместно с защитой двигателя 01512.
2. Установить балку, заложив в отверстия кузова ПУ 60x14x6 М8, и закрепив её Болтами М8x30, Гр 8 и Ш8.
3. Установить передние точки щита совместно с задними точками щита защиты 01512.
4. Установить задние точки щита на ранее установленную балку при помощи Болтов М10x20, Гр10 и Ш10.

Компания оставляет за собой право вносить изменения в конструкцию и комплектацию продукции.  
Появились вопросы по установке? Заходите на сайт: [motodor.pro](http://motodor.pro) или звоните! 8-800-333-01-47

Версия инструкции от 07.02.2020 12:49:36