

Защищаемые агрегаты: Двигатель, Коробка переключения передач

Материал защиты: 5 мм, Алюминий







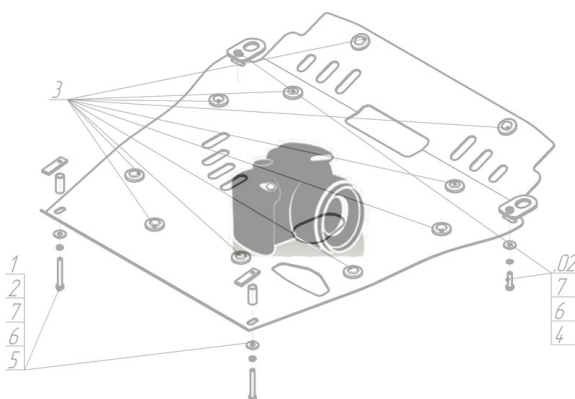





Марка	Модель	Объем	Год выпуска	Марка	Модель	Объем	Год выпуска
Citroen	C-Crosser	2.4	2007-2012	Mitsubishi	Outlander XL	2.4	2009-2012
Mitsubishi	Outlander XL	2.4	2007-2009	Peugeot	4007	2.4	2007-2012

Изображение отсутствует



Комплект крепежа

1		ПР 50x20x6 М8	2 шт	5		Шайба Гровера DIN В 127 М08, средняя серия	2 шт
2		Демпфер	7 шт	5		Шайба Гровера DIN 127 В М10, средняя серия	4 шт
3		Болт DIN 933 – 8.8 08x030	2 шт	6		Шайба кузов. DIN 9021 М 08 *200*	2 шт
3		Болт DIN 933 – 8.8 10x030	2 шт	6		Шайба кузов. DIN 9021 М 10 *200*	4 шт
4		Болт DIN 933 – 8.8 10x035	2 шт	7		Шайба кузов. DIN 9021 М 14 увеличенная	1 шт

Автомобиль без защиты

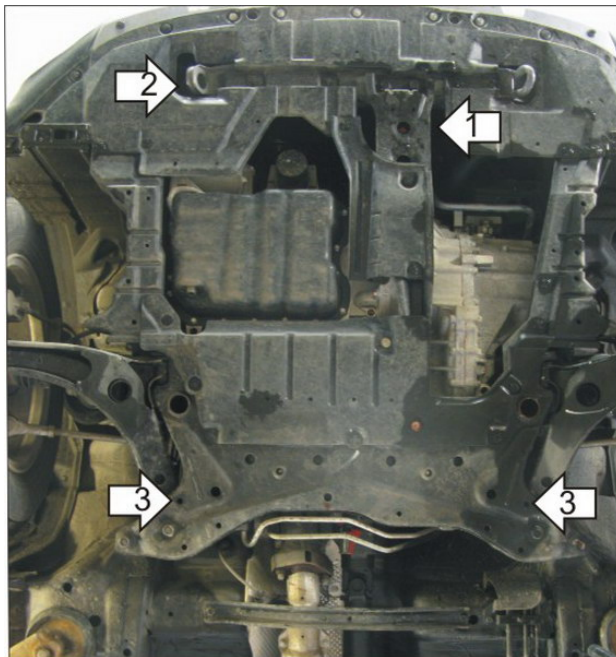

Автомобиль с защитой

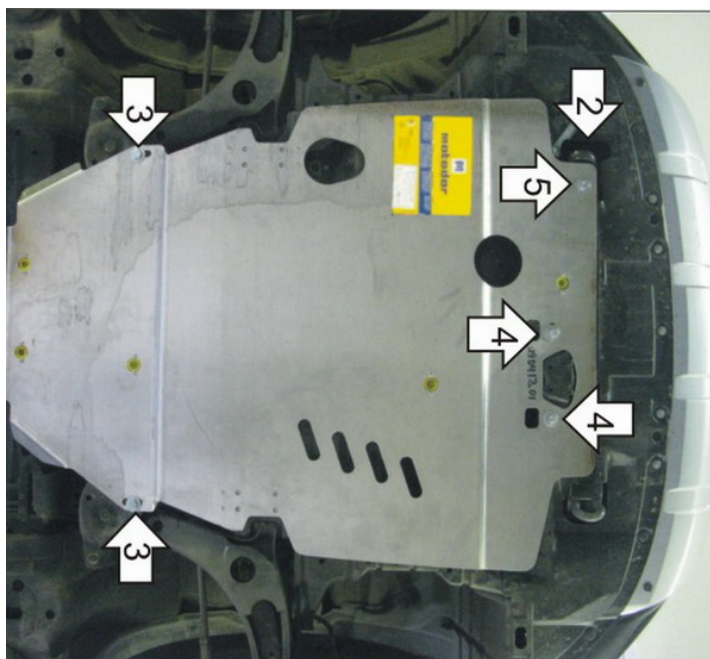

Порядок установки

1. Установить на продольную балку подрамника Скобу.
2. Установить на транспортировочную проушину Уголок при помощи Болта М10х35, Шайбы 14, Шайбы 10 и Гровера 10.
3. Установить на подрамник задние точки крепления Защиты при помощи ПР 50х20х6 М8, Болтов М8х30, Шайб 8 и Гроверов 8.
4. Закрепить к ранее установленной Скобе Защиту при помощи Болта М10х35, Болта М10х30, Шайб 10 и Гроверов 10.
5. Установить на ранее установленный Уголок Защиту при помощи Болта М10х30, Шайбы 10 и Гровера 10.

Компания оставляет за собой право вносить изменения в конструкцию и комплектацию продукции.
Появились вопросы по установке? Заходите на сайт: motodor.pro или звоните! 8-800-333-01-47

Версия инструкции от 07.02.2020 13:12:55