



Инструкция по установке

Артикул **61101**

Защищаемые агрегаты: Двигатель, Коробка переключения передач

Материал защиты: 2 мм, Сталь



Марка	Модель	Объем	Год выпуска	Марка	Модель	Объем	Год выпуска
Mazda	3	1.5	2013-н.в.	Mazda	CX-5	2.0, 2.5	2011-2017
Mazda	6	2.0, 2.5	2012-н.в.				

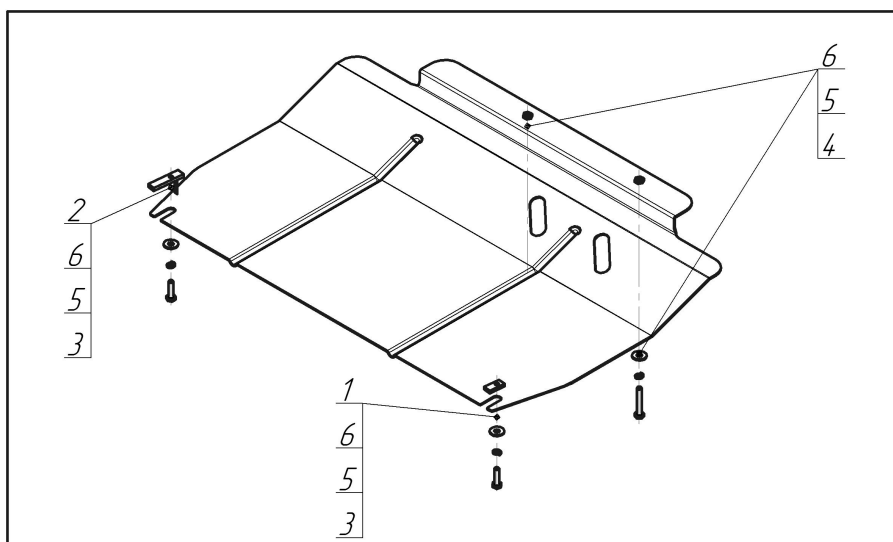

Комплект крепежа

1		ПР 30x14x5 A10 M8	1 шт	4		Болт DIN 933 – 8.8 08x050	2 шт
2		ПУ 60x14x6 A20 B10 M8	1 шт	5		Шайба Гровера DIN В 127 M08, средняя серия	4 шт
3		Болт DIN 933 – 8.8 08x030	2 шт	6		Шайба кузов. DIN 9021 M 08 *200*	4 шт

Автомобиль без защиты

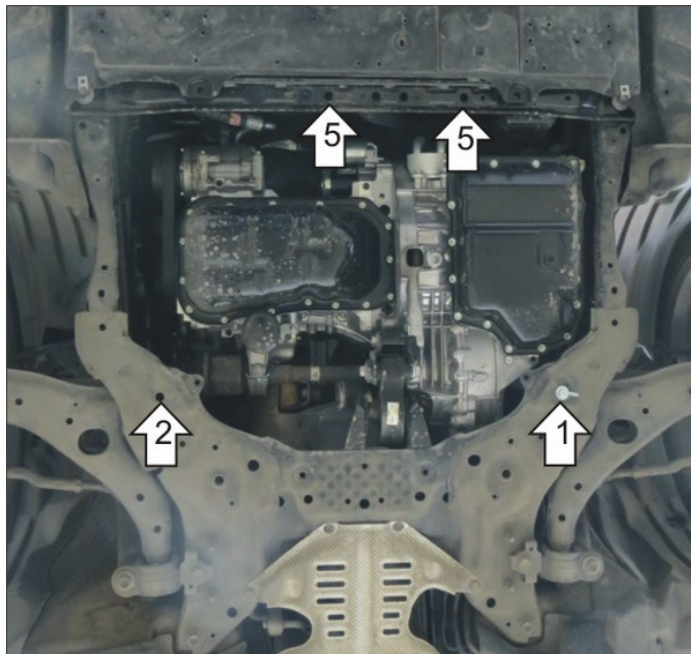

Автомобиль с защитой



Порядок установки

1. Снять штатный пыльник.
2. Заложить в левое отверстие заднего подрамника ПУ 60x14 M8 и наживить Болт M8x30.
3. Заложить в правое отверстие заднего подрамника ПР 30x14 M8 и наживить Болт M8x30.
4. Завести переднюю часть защиты на внутреннюю часть балки под радиатором, и завести задние открытые пазы на ранее наживленные Болты.
5. Закрепить переднюю часть защиты, ввинтив Болты M80x50 через балку под радиатором в приварные Гайки защиты.
6. Затянуть все резьбовые соединения.

Компания оставляет за собой право вносить изменения в конструкцию и комплектацию продукции.
Появились вопросы по установке? Заходите на сайт: motodor.pro или звоните! 8-800-333-01-47

Версия инструкции от 07.02.2020 13:23:50