

Защищаемые агрегаты: Двигатель, Коробка переключения передач

Материал защиты: 2 мм, Сталь







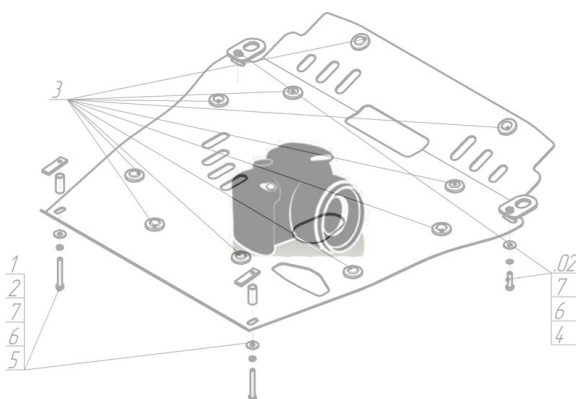







Марка	Модель	Объем	Год выпуска	Марка	Модель	Объем	Год выпуска
Mazda	323 V	1.3, 1.5	1994-1996	Mazda	323 V	1.3, 1.5	1996-1998

## Изображение отсутствует



### Комплект крепежа

1		Уголок A25 M10		7		Болт DIN 933 – 8.8 10x020	2 шт
2		Петля буксировочная_000603	1 шт	8		Болт DIN 933 – 8.8 10x030	1 шт
3		ПУ 60x14x6 A20 B10 M8	2 шт	9		Болт DIN 933 – 8.8 10x035	1 шт
4		Болт DIN 933 – 8.8 08x030	2 шт	10		Шайба Гровера DIN 127 B M10, средняя серия	4 шт
5		Шайба Гровера DIN B 127 M08, средняя серия	2 шт	11		Шайба кузов. DIN 9021 M 10 *200*	4 шт
6		Шайба кузов. DIN 9021 M 08 *200*	2 шт	12		Шайба кузов. DIN 9021 M 14 увеличенная	1 шт

## Автомобиль без защиты

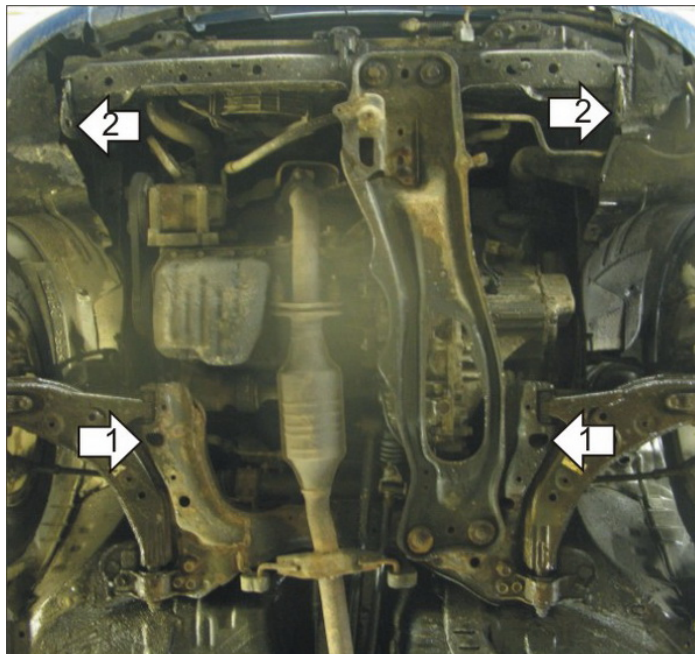

## Автомобиль с защитой



## Порядок установки

1. Установить на транспортировочные проушины Уголки A25 M10 и Петлю буксировочную при помощи Болта M10x30, Болта M10x35, Гроверов 10, Шайб 10, Шайбы 14.
2. Установить в отверстия подрамника задние точки защиты при помощи ПУ 60x14x6 A20B10 M8, Болтов M8x30, Гроверов 8 и Шайб 8.
3. Установить на ранее установленные Уголки A25 M10 передние точки крепления Защиты при помощи Болтов M10x20, Гроверов 10 и Шайб 10.

Компания оставляет за собой право вносить изменения в конструкцию и комплектацию продукции.  
Появились вопросы по установке? Заходите на сайт: [motodor.pro](http://motodor.pro) или звоните! 8-800-333-01-47

Версия инструкции от 07.02.2020 12:45:16