

Защищаемые агрегаты: Двигатель, Коробка переключения передач, Раздаточная коробка

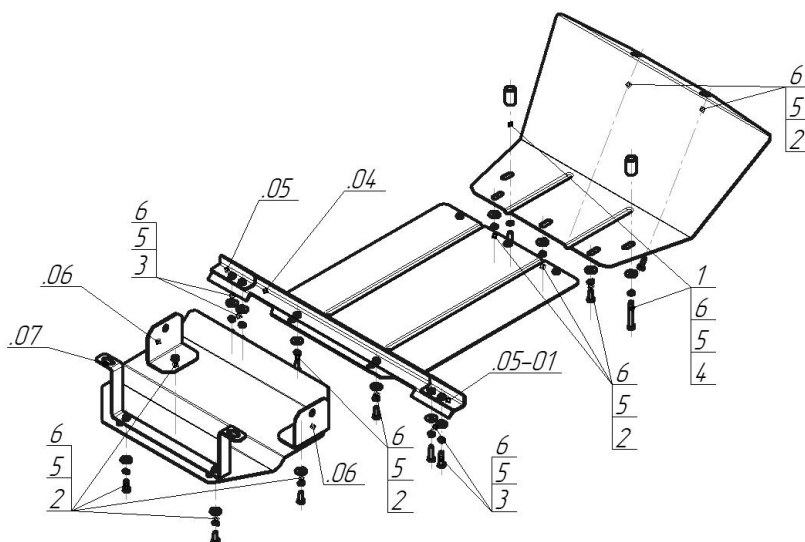



Материал защиты: 2 мм, Сталь



Марка	Модель	Объем	Год выпуска	Марка	Модель	Объем	Год выпуска
Chevrolet	Niva	1.7	2002-2009	Chevrolet	Niva	1.7	2009-н.в.



### Комплект крепежа

04		Балка		2		Болт DIN 933 – 8.8 08x020	11 шт
05		Балка		3		Болт DIN 933 – 8.8 08x030	4 шт
05-01		Балка		4		Болт DIN 933 – 8.8 08x060	2 шт
06		Балка		5		Шайба Гровера DIN В 127 М08, средняя серия	17 шт
07		Балка		6		Шайба кузов. DIN 9021 М 08 *200*	17 шт
1		Проставка 35	2 шт				

## Автомобиль без защиты

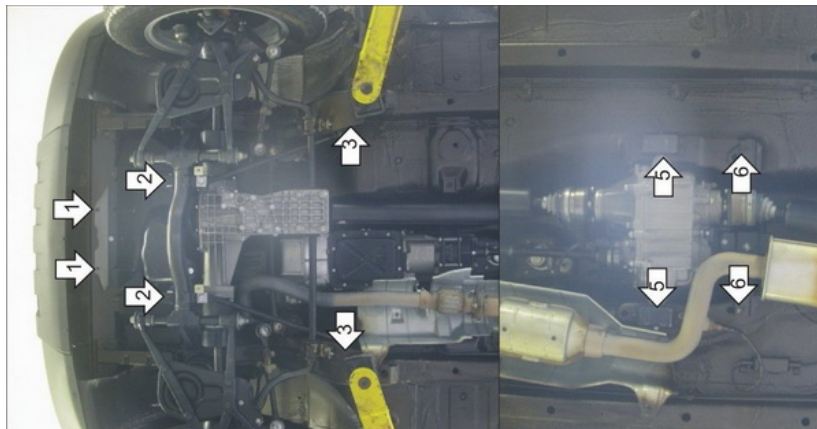

## Автомобиль с защитой

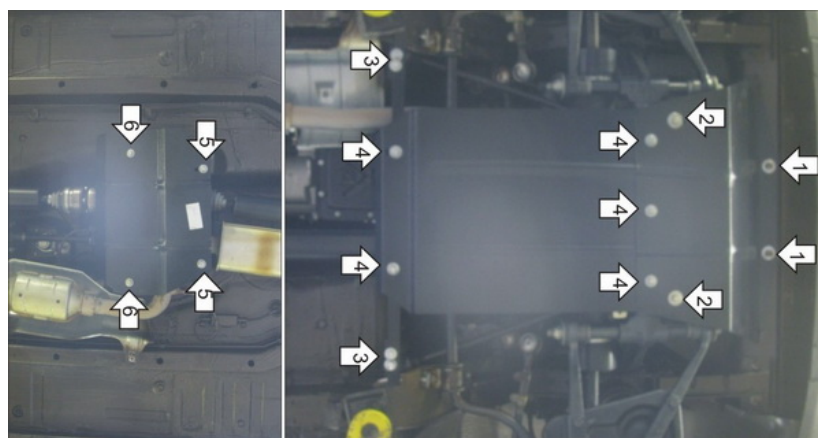

### Порядок установки

1. Снять штатную защиту двигателя и установить первый Щит в штатные резьбовые отверстия на поперечную балку при помощи Болтов M8x20 с Гроверами 8 и Шайбами 8.
2. Установить задние точки крепления первого щита на штатные резьбовые отверстия при помощи Проставок 35, Болтов M8x60 с Гроверами 8 и Шайбами 8.
3. Установить Опору второго щита к ребрам жёсткости кузова при помощи Прижимов и Болтов M8x30 с Гроверами 8 и Шайбами 8.
4. Установить задние точки крепления второго щита на ранее установленную опору, передние точки соединить с первым щитом, используя Болты M8x20, Гроверы 8 и Шайбы 8.
5. На штатные шпильки установить Уголки.
6. На штатные шпильки установить Балку.
7. Прикрепить к Уголкам и Балке Щит при помощи Болтов M8x20 с Гроверами 8 и Шайбами 8. 3. Прикрепить Щит к Опоре при помощи Болтов M8x20 с Гроверами 8 и Шайбами 8.

Компания оставляет за собой право вносить изменения в конструкцию и комплектацию продукции.  
Появились вопросы по установке? Заходите на сайт: [motodor.pro](http://motodor.pro) или звоните! 8-800-333-01-47

Версия инструкции от 07.02.2020 12:56:56