

Защищаемые агрегаты: Двигатель, Коробка переключения передач

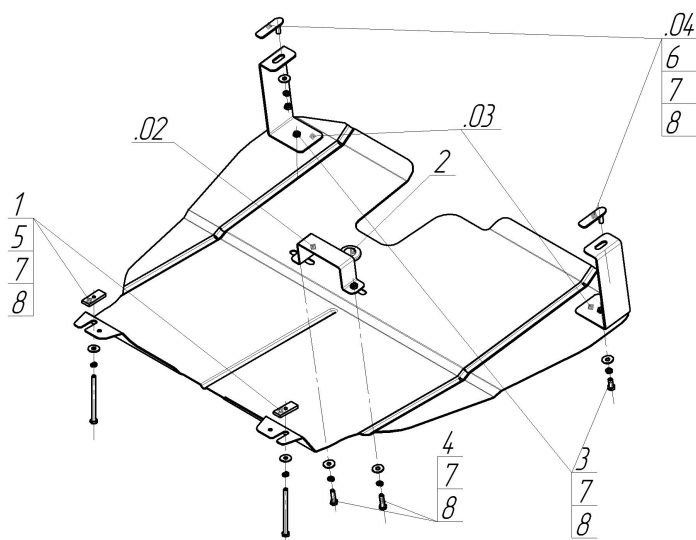









Материал защиты: 2 мм, Сталь



Марка	Модель	Объем	Год выпуска	Марка	Модель	Объем	Год выпуска
Volvo	S40	1.6, 1.8, 1.9, 2.0	1995-2003	Volvo	V40	1.6, 1.8, 1.9, 2.0	1995-2004



### Комплект крепежа

02		Балка		4		Болт DIN 933 – 8.8 08x030	4 шт
03		Балка		5		Болт DIN 933 – 8.8 08x110	2 шт
04		Балка		6		Гайка DIN 934 M 08	2 шт
1		ПР 50x20x6 M8	2 шт	7		Шайба Гровера DIN В 127 M08, средняя серия	10 шт
2		Демпфер	1 шт	8		Шайба кузов. DIN 9021 M 08 *200*	10 шт
3		Болт DIN 933 – 8.8 08x020	2 шт				

## Автомобиль без защиты

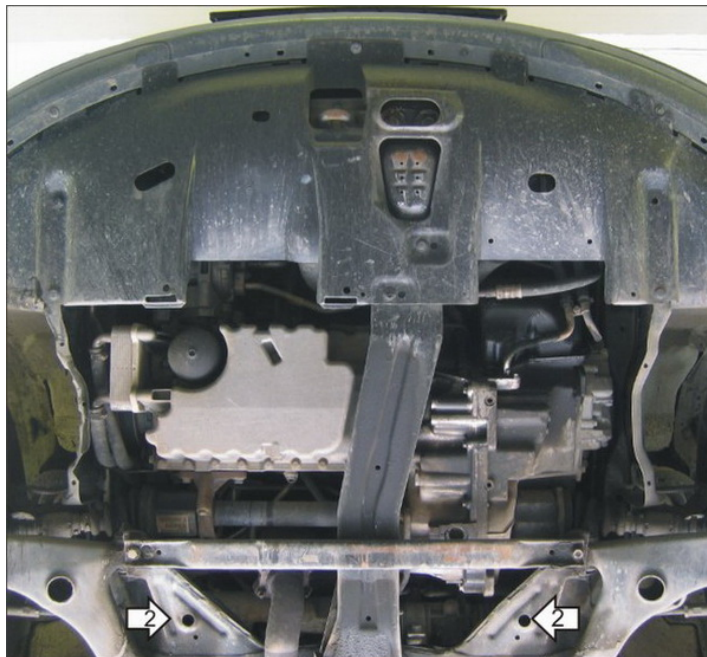

## Автомобиль с защитой

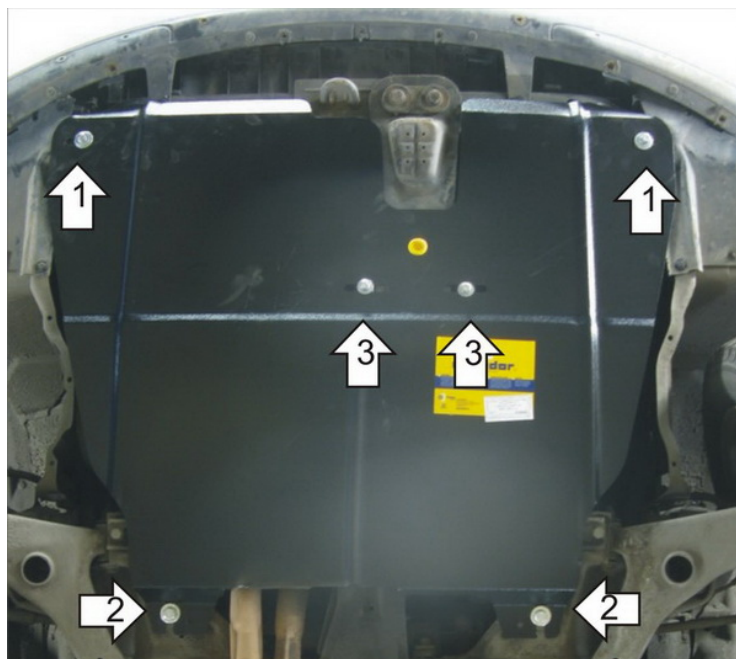

## Порядок установки

1. Снять штатный пластиковый пыльник. Установить в отверстия лонжеронов Кронштейны с помощью Планок со шпилькой, Гр8, Шайб 8 и Гаек М8.
2. Установить Защиту задними открытыми пазами с помощью ПР 50x20x6 М8, Болтов М8x110, Гр8 и Шайб 8.
3. Закрепить средние точки Защиты к продольной балке автомобиля с помощью Скобы, Болтов М8x30, Гр8 и Шайб 8.
4. Закрепить передние точки Защиты к ранее установленным кронштейнам с помощью Болтов М8x20, Гр8 и Шайб 8.

Компания оставляет за собой право вносить изменения в конструкцию и комплектацию продукции.  
Появились вопросы по установке? Заходите на сайт: [motodor.pro](http://motodor.pro) или звоните! 8-800-333-01-47

Версия инструкции от 07.02.2020 12:54:50