

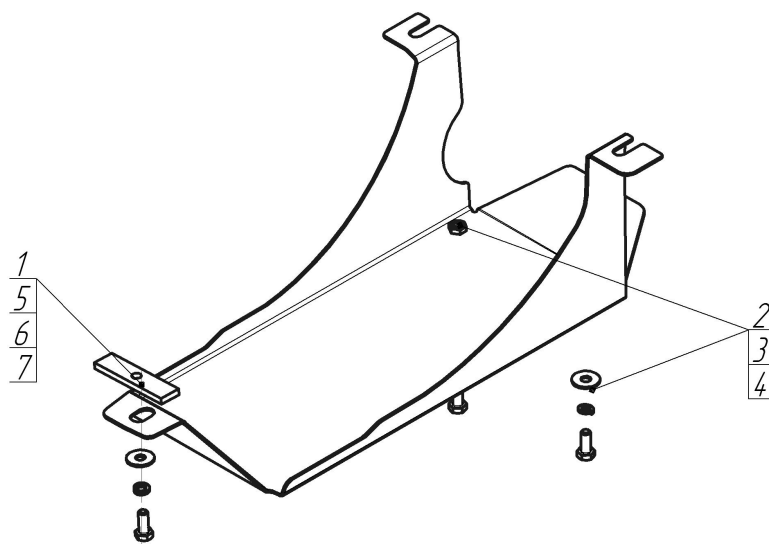







Марка	Модель	Объем	Год выпуска	Марка	Модель	Объем	Год выпуска
Nissan	Terrano	1.6, 2.0	2014-н.в.	Renault	Kaptur	2.0	2016-2020
Renault	Duster	1.6, 2.0	2012-2015	Renault	Kaptur	1.3	2020-н.в.
Renault	Duster	1.5, 1.6, 2.0	2015-н.в.				



### Комплект крепежа

1		ПР 80x20x6 M10	1 шт	4		Шайба Гровера DIN 127 В М10, средняя серия	3 шт
2		Болт DIN 933 – 8.8 10x020	2 шт	5		Шайба кузов. DIN 9021 М 10 *200*	3 шт
3		Болт DIN 933 – 8.8 10x030	1 шт				

## Автомобиль без защиты

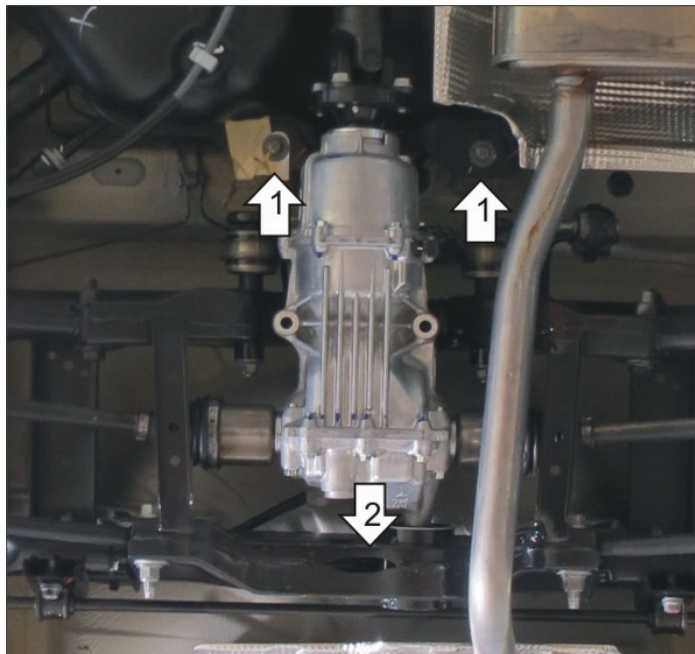

## Автомобиль с защитой

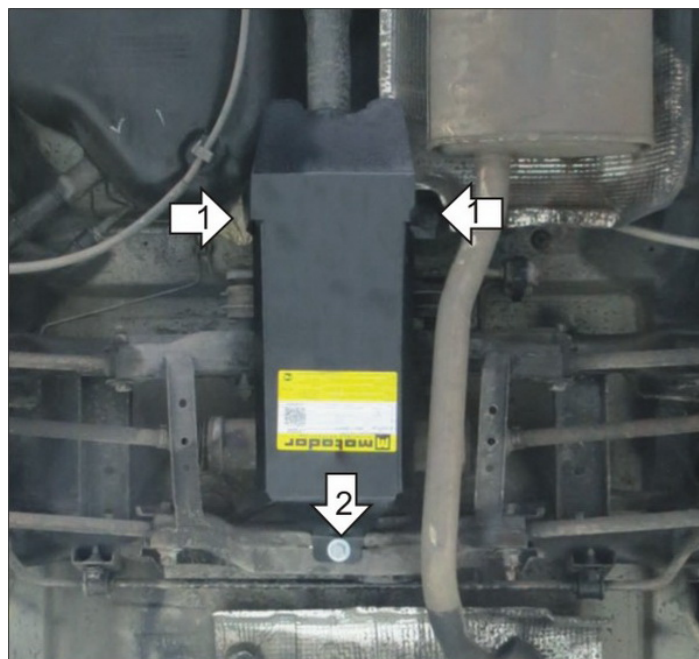

## Порядок установки

1. Прикрепить передние точки крепления защиты к штатным точкам крепления топливного бака.
  2. В подрамник задней подвески заложить Планку ПР 80x20x6 M10 и прикрепить к ней Щит при помощи Болта M10x30.
- При наличии защиты топливного бака Motodor прикрепить её к защите заднего дифференциала Болтами M8x20 с Шайбами и Гр. Шайбами 8.

Компания оставляет за собой право вносить изменения в конструкцию и комплектацию продукции.  
Появились вопросы по установке? Заходите на сайт: [motodor.pro](http://motodor.pro) или звоните! 8-800-333-01-47

Версия инструкции от 21.07.2020 9:22:00