

Защищаемые агрегаты: Двигатель, Коробка переключения передач

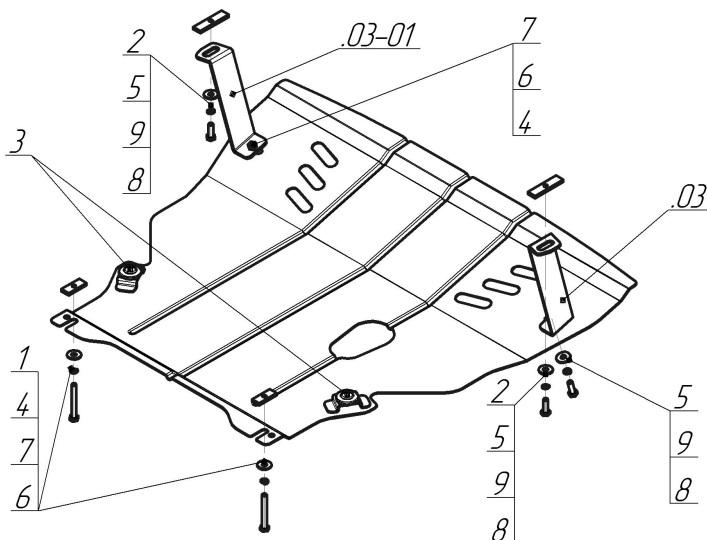









Материал защиты: 2 мм, Сталь



Марка	Модель	Объем	Год выпуска	Марка	Модель	Объем	Год выпуска
Audi	A3	1.6, 1.8, 1.9	1996-2003	Volkswagen	Bora	1.4, 1.6, 1.8, 1.9, 2.0	1998-2005
Audi	TT	1.8	1998-2006	Volkswagen	Golf IV	1.4, 1.6, 1.8, 1.9, 2.0, 2.3	1997-2003
Audi	TT	1.8	1998-2006	Volkswagen	Golf IV	1.4, 1.6, 1.9, 2.0	1997-2003
SEAT	Leon	1.4, 1.6, 1.8, 1.9	1999-2005	Volkswagen	Jetta IV	1.4, 1.6, 1.8, 1.9, 2.0	1999-2005



Комплект крепежа

03		Балка		5		Болт DIN 933 – 8.8 08x080	2 шт
03-01		Балка		6		Шайба Гровера DIN В 127 M08, средняя серия	2 шт
1		ПР 50x20x6 M8	2 шт	6		Шайба Гровера DIN 127 В M10, средняя серия	4 шт
2		ПР 80x20x6 M10	2 шт	7		Шайба кузов. DIN 9021 M 08 *200*	2 шт
3		Демпфер	2 шт	7		Шайба кузов. DIN 9021 M 10 *200*	4 шт
4		Болт DIN 933 – 8.8 10x030	4 шт				

Автомобиль без защиты

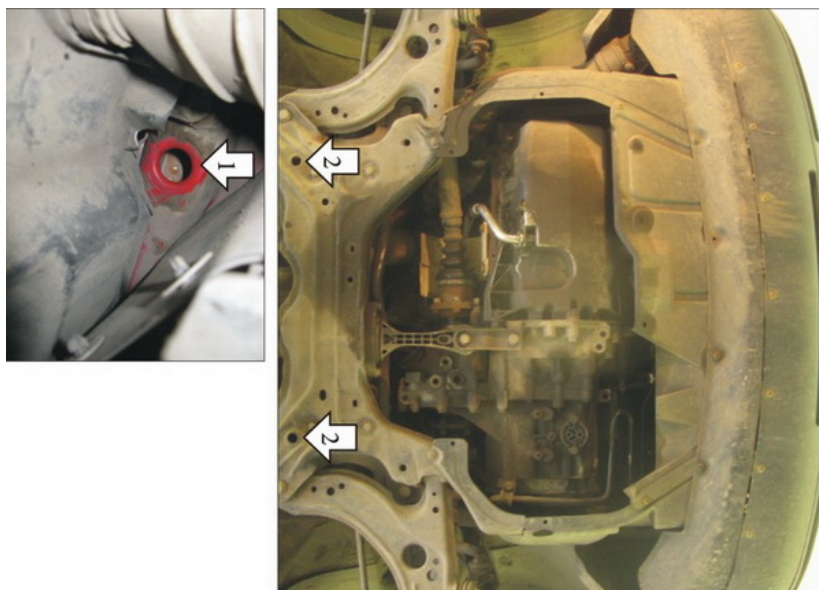

Автомобиль с защитой

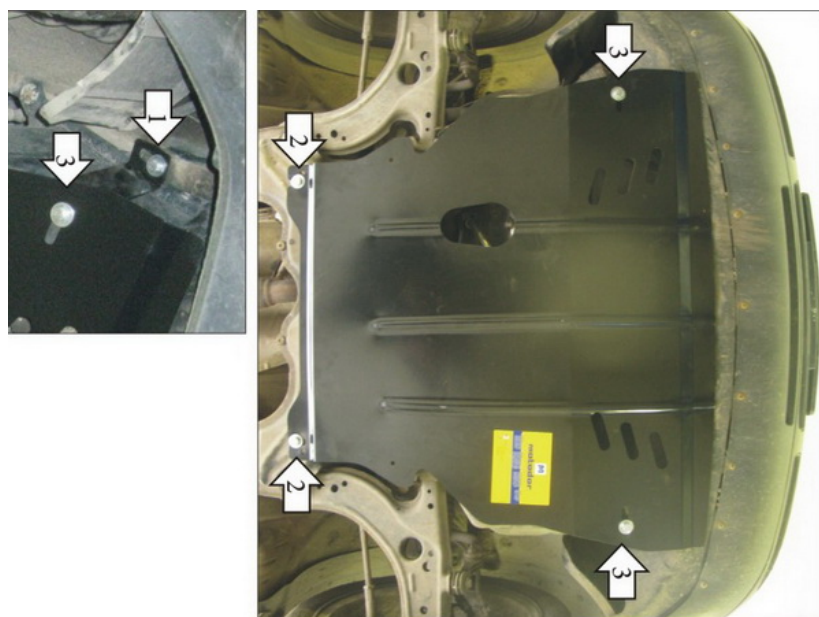

Порядок установки

1. Вынуть заглушки из отверстий в лонжеронах. При необходимости в боковых пыльниках сделать вырезы под эти отверстия. Установить на отверстия в лонжеронах Кронштейны с помощью ПР 80x20x6 M10 и Болтов M10x30.
2. Установить в сквозные отверстия в подрамнике задние точки защиты с помощью ПР 50x20x6 M8 и Болтов M8x80.
3. Установить на ранее закрепленные Кронштейны передние точки защиты с помощью Болтов M10x30.

Компания оставляет за собой право вносить изменения в конструкцию и комплектацию продукции.
Появились вопросы по установке? Заходите на сайт: motodor.pro или звоните! 8-800-333-01-47

Версия инструкции от 07.02.2020 12:38:43