

Защищаемые агрегаты: Двигатель, Коробка переключения передач, Передний дифференциал

Материал защиты: 2 мм, Сталь







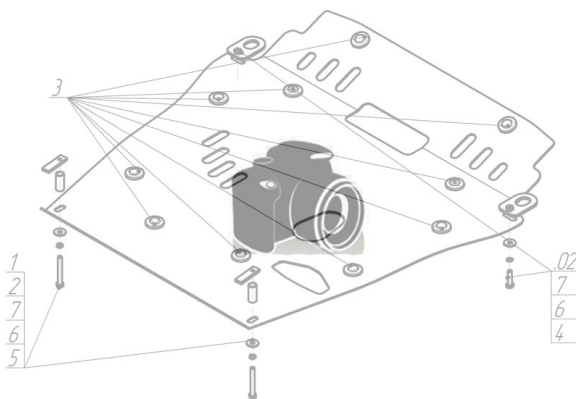



Марка	Модель	Объем	Год выпуска
KIA	Sorento	3.5	2002-2006

Изображение отсутствует



Комплект крепежа

1		ПР 80x20x6 M10	4 шт	6		Болт DIN 933 – 8.8 10x020	7 шт
2		Демпфер	4 шт	7		Болт DIN 933 – 8.8 10x030	4 шт
3		Болт DIN 933 – 8.8 08x030	4 шт	8		Шайба Гровера DIN 127 В М10, средняя серия	11 шт
4		Шайба Гровера DIN В 127 М08, средняя серия	4 шт	9		Шайба кузов. DIN 9021 М 10 *200*	11 шт
5		Шайба кузов. DIN 9021 М 08 *200*	4 шт				

Автомобиль без защиты



Автомобиль с защитой



Порядок установки

1. Установить передние точки крепления первого щита при помощи Болтов М8х30, Гр8 и Ш8 в штатные резьбовые отверстия. К задним пазам закрепить пластину при помощи Болтов М10х20, Гр10 и Ш10.
2. Закрепить пластину к подрамнику при помощи Болтов М8х30, Гр8 и Ш8 в штатные резьбовые отверстия.
3. Передние точки среднего щита закрепить к пластине при помощи Болтов М10х20, Гр10 и Ш10.
4. Установить задние точки крепления среднего щит при помощи ПР 80х20х6 М10, Болтов М10х30, Гр 10 и Ш10 в штатные отверстия подрамника автомобиля.
5. Установить задние точки крепления третьего щита при помощи ПР 80х20х6 М10, Болтов М10х30, Гр 10 и Ш10 в штатные отверстия подрамника автомобиля. Третий щит соединить со вторым при помощи Болтов М10х20, Гр10 и Ш10.

Компания оставляет за собой право вносить изменения в конструкцию и комплектацию продукции.
Появились вопросы по установке? Заходите на сайт: motodor.pro или звоните! 8-800-333-01-47

Версия инструкции от 07.02.2020 12:44:36