

Защищаемые агрегаты: Двигатель, Коробка переключения передач, Радиатор, Раздаточная коробка

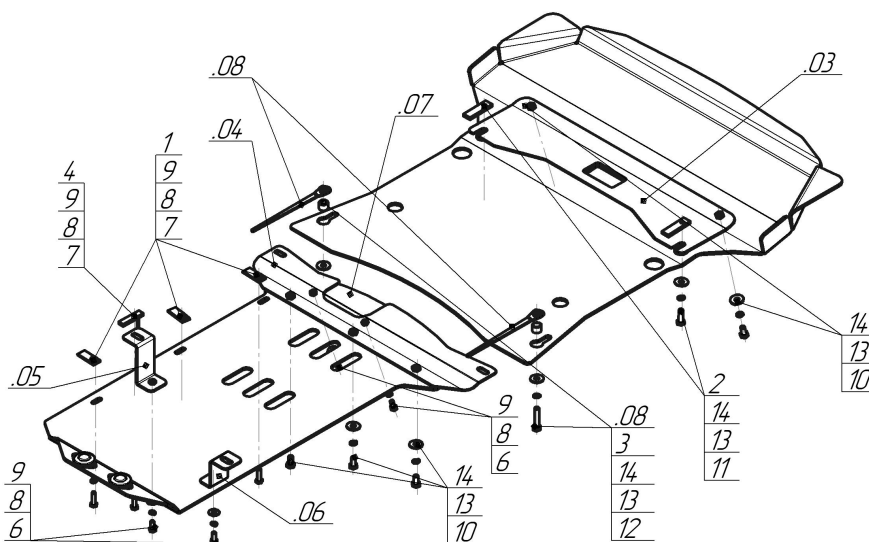

















Материал защиты: 5 мм, Алюминий



Марка	Модель	Объем	Год выпуска	Марка	Модель	Объем	Год выпуска
BMW	X3 (f25)	2.0, 3.0	2010-2014	BMW	X4 (f26)	2.0	2014-2018
BMW	X3 (f25)	2.0, 3.0	2014-2018				



Комплект крепежа

03		Балка		5		Демпфер	2 шт
04		Балка		6		Болт DIN 933 – 8.8 08x020	4 шт
05		Балка		7		Болт DIN 933 – 8.8 08x030	4 шт
06		Балка		8		Шайба Гровера DIN В 127 М08, средняя серия	8 шт
07		Балка		9		Шайба кузов. DIN 9021 М 08 *200*	8 шт
08		Балка		10		Болт DIN 933 – 8.8 10x020	5 шт
1		КЛ 51x20 А40 М8	3 шт	11		Болт DIN 933 – 8.8 10x030	2 шт
2		ПР 70x20x6 А15 М10	2 шт	12		Болт DIN 933 – 8.8 10x050	2 шт
3		Проставка 15	2 шт	13		Шайба Гровера DIN 127 В М10, средняя серия	9 шт
4		ПУ 60x14x6 А20 В10 М8	1 шт	14		Шайба кузов. DIN 9021 М 10 *200*	9 шт

Автомобиль без защиты

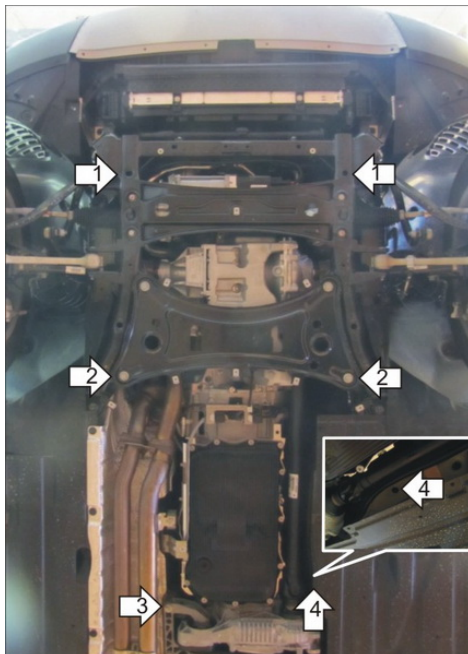

Автомобиль с защитой

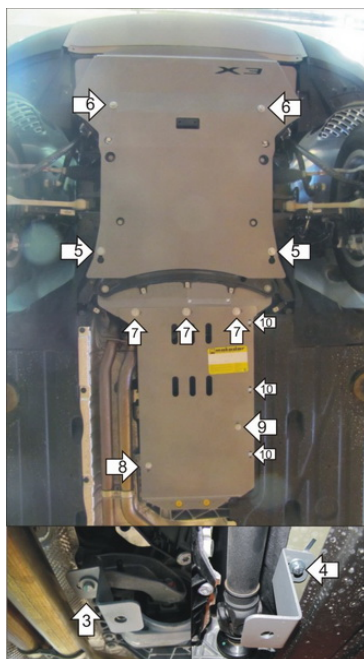

Порядок установки

1. Демонтировать штатные пластиковые пыльники. Установить в штатные отверстия в подрамнике Балку 1 при помощи ПР 70x20x6 M10, Болтов M10x30, Шайб 10 и Гроверов 10.
2. Установить на Штатные болты в подрамнике Балку 2.
3. Установить под Штатный болт крепления поперечины Кронштейн правый.
4. Установить на штатное отверстие Кронштейн левый при помощи ПУ 60x14x6 M8, Болта M8x30, Шайбы 8 и Гровера 8.
5. Установить на штатные отверстия в подрамнике задние точки крепления первого Щита Защиты при помощи специальных задних закладных, Проставок 15, Болтов M10x50, Шайб 10 и Гроверов 10.
6. Установить на ранее установленную Балку 1 передние точки крепления первого Щита Защиты при помощи Болтов M10x20, Шайб 10 и Гроверов 10.
7. Установить на ранее установленную Балку 2 передние точки крепления второго Щита Защиты при помощи Болтов M10x20, Шайб 10 и Гроверов 10.
8. Установить на ранее установленный Кронштейн правый правую заднюю точку крепления второго Щита при помощи Болта M8x20, Шайбы 8 и Гровера 8.
9. Установить на ранее установленный Кронштейн левый левую заднюю точку крепления второго Щита при помощи Болта M8x20, Шайбы 8 и Гровера 8.
10. Закрепить штатный пластиковый кожух ко второму Щиту при помощи Клипс, Болтов M8x30, Шайб 8 и Гроверов 8.

Компания оставляет за собой право вносить изменения в конструкцию и комплектацию продукции.

Появились вопросы по установке? Заходите на сайт: motodor.pro или звоните! 8-800-333-01-47

