

Защищаемые агрегаты: Двигатель, Коробка переключения передач

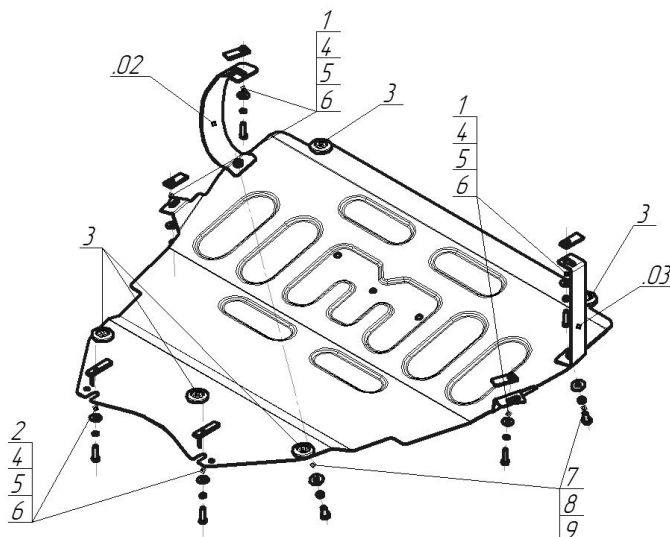









Материал защиты: 2 мм, Сталь



Марка	Модель	Объем	Год выпуска	Марка	Модель	Объем	Год выпуска
Mazda	3	1.6, 2.0	2003-2009	Mazda	5	1.8, 2.0	2005-2010



### Комплект крепежа

02		Балка		5		Шайба Гровера DIN В 127 М08, средняя серия	6 шт
03		Балка		6		Шайба кузов. DIN 9021 М 08 *200*	6 шт
1		КЛ 51x20 А40 М8	2 шт	7		Болт DIN 933 – 8.8 10x020	2 шт
2		ПУ 60x14x6 А20 В10 М8	4 шт	8		Шайба Гровера DIN 127 В М10, средняя серия	2 шт
3		Демпфер	5 шт	9		Шайба кузов. DIN 9021 М 10 *200*	2 шт
4		Болт DIN 933 – 8.8 08x030	6 шт				

## Автомобиль без защиты

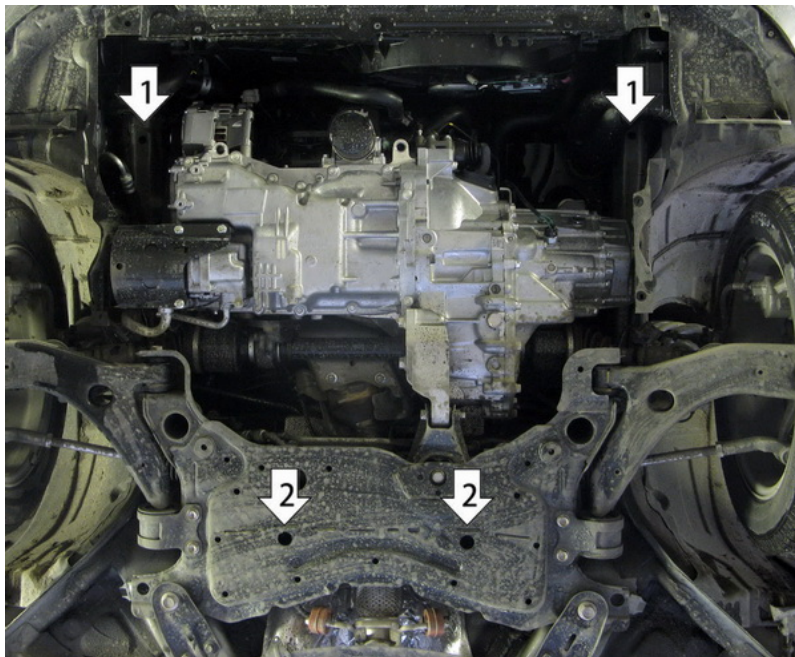

## Автомобиль с защитой



## Порядок установки

1. Установить в отверстие в левом лонжероне Левый (серповидный) Кронштейн с помощью ПУ 60x14x6 М8 и Болта М8x30. Установить в отверстие в правом лонжероне Правый (прямой) Кронштейн с помощью ПУ 60x14x6 М8 и Болта М8x30.
2. Установить в отверстия подрамника задние точки защиты с помощью ПУ 60x14x6 М8 и Болтов М8x30.
3. Установить на ранее закрепленные Кронштейны передние точки защиты с помощью Болтов М10x20.
4. Закрепить боковые пластиковые пыльники автомобиля к средним точкам защиты с помощью КЛ 51x20 А40 М8 и Болтов М8x30.

Компания оставляет за собой право вносить изменения в конструкцию и комплектацию продукции.  
Появились вопросы по установке? Заходите на сайт: [motodor.pro](http://motodor.pro) или звоните! 8-800-333-01-47

Версия инструкции от 07.02.2020 13:26:02