

Защищаемые агрегаты: Двигатель, Коробка переключения передач

Материал защиты: 2 мм, Сталь



| Марка | Модель | Объем | Год выпуска | Марка | Модель | Объем | Год выпуска |
|------------|---------|--------------------|-------------|------------|------------|---------------|-------------|
| Mitsubishi | Carisma | 1.3, 1.6, 1.8, 2.0 | 1995-2006 | Mitsubishi | Space Star | 1.3, 1.6, 1.8 | 1998-2004 |

Изображение отсутствует

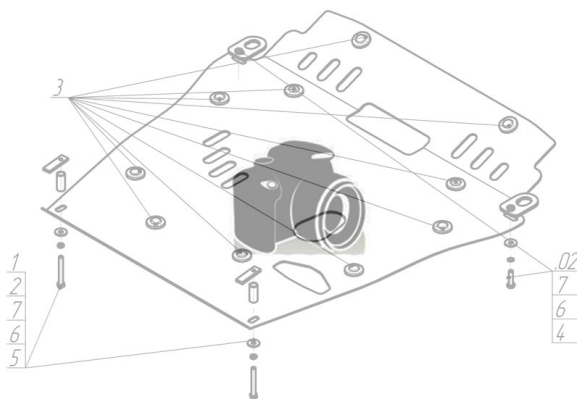

Комплект крепежа

| | | | | | | | |
|---|---|---------------------------|------|---|---|--|-------|
| 1 |  | ПР 50x20x6 M8 | 2 шт | 5 |  | Болт DIN 933 – 8.8 08x120 | 2 шт |
| 2 |  | ПУ 60x14x6 A20 B10 M8 | 1 шт | 6 |  | Шайба Гровера DIN В 127 M08, средняя серия | 10 шт |
| 3 |  | Болт DIN 933 – 8.8 08x020 | 6 шт | 7 |  | Шайба кузов. DIN 9021 M 08 *200* | 10 шт |
| 4 |  | Болт DIN 933 – 8.8 08x030 | 2 шт | | | | |

Автомобиль без защиты

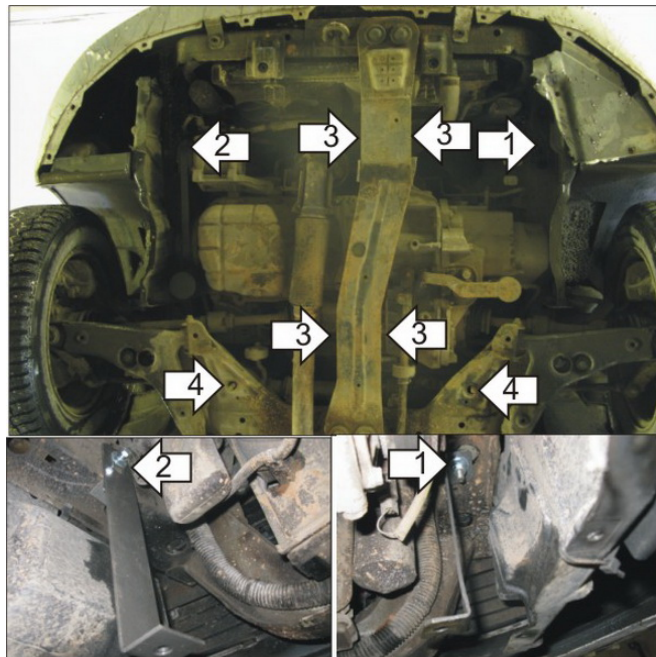

Автомобиль с защитой

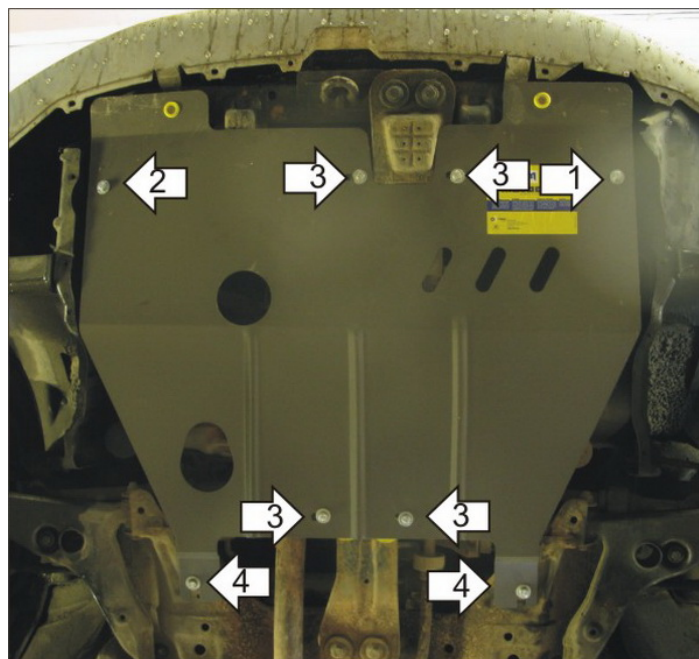

Порядок установки

1. Защита ставится без пыльника. Установить кронштейн 1 к правому лонжерону, заложив в отверстие ПУ 60x14 М8, и зафиксировав болтом М8x30, Гр8 и Ш8.
2. Установить Кронштейн 2 к левому лонжерону, в штатное резьбовое отверстие, при помощи Болта М8x20, Гр8 и Ш8.
3. Заложить за продольную балку усиления: спереди Скобу 1, сзади Скобу 2.
4. Установить задние точки крепления щита, заложив за подрамник а/м ПР 50x20x6 М8 (резьбовые отверстия закладной должны быть соосны отверстиям в подрамнике) и притянув их Болтами М8x120 с Гр8 и Ш8.
5. Установить щит на ранее установленные скобы и кронштейны при помощи Болтов М8x20, Гр8 и Ш8.
6. Все резьбовые соединения затянуть.

Компания оставляет за собой право вносить изменения в конструкцию и комплектацию продукции.
Появились вопросы по установке? Заходите на сайт: motodor.pro или звоните! 8-800-333-01-47

Версия инструкции от 07.02.2020 12:47:13