

Трио Сервис

 Верт/Гориз нагрузка на шар: **50/1200**

 Доп. Электрика: **Требуется, включая Smart-Connset**

 Тип шара/Код: **A**

 Кузов: **Хэтчбек, купе, вэн**







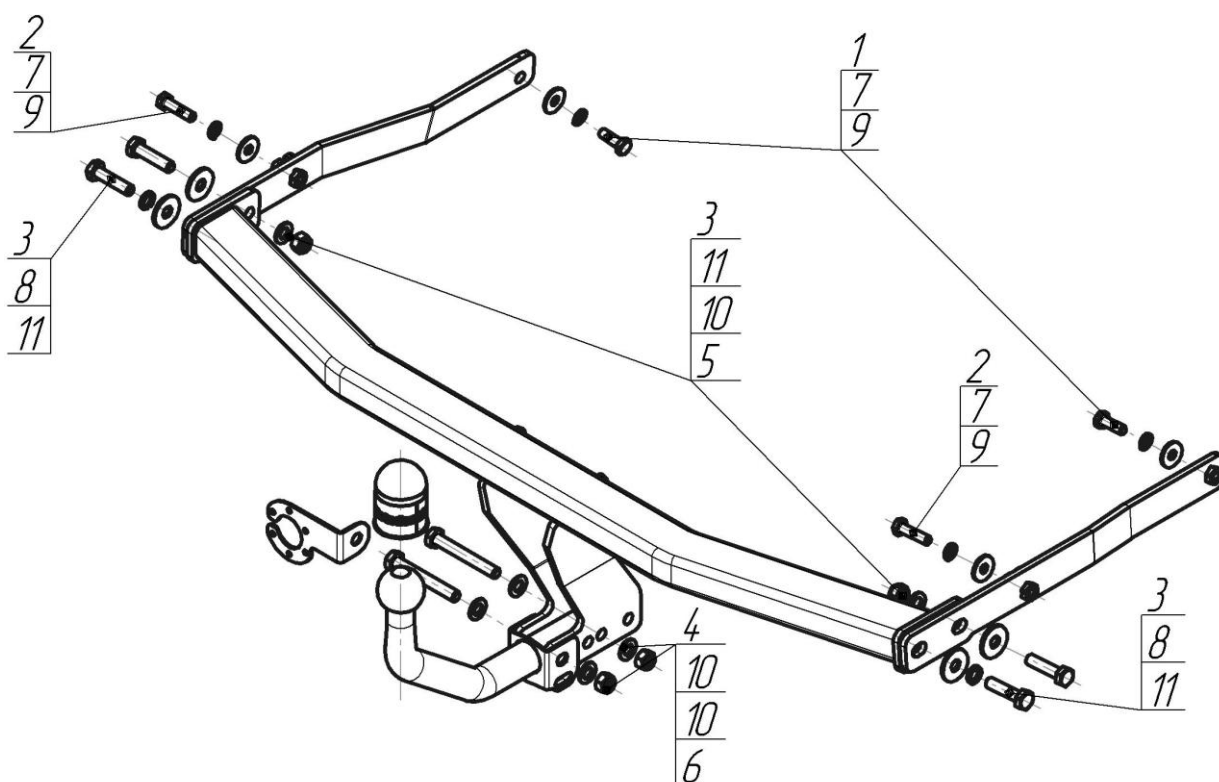



 Тип двигателя: **Бензин, дизель.**

 Особенности: **Для некоторых автомобилей требуется вырез в бампере**

Марка	Модель	Объем	Год выпуска	Марка	Модель	Объем	Год выпуска
Renault	Grand Scenic II	все	2004-2009	Renault	Megane III (Coupe)	все	2009-2016
Renault	Megane II (HB)	все	2002-2009	Renault	Scenic II	все	2003-2009
Renault	Megane III (HB)	все	2008-2016	Renault	Scenic III	все	2009-2016



### Комплект крепежа

1		Болт DIN 933 – 8.8 10x030	2 шт	7		Шайба Гровера DIN 127 В М10, средняя серия	4 шт
2		Болт DIN 933 – 8.8 10x040	2 шт	8		Шайба Гровера DIN 127 М12	2 шт
3		Болт DIN 933 – 8.8 12x1,75x50	4 шт	9		Шайба кузов. DIN 9021 М 10 *200*	4 шт
4		Болт М12x1,25x80	2 шт	10		Шайба DIN 125 М12	6 шт
5		Гайка DIN 985 М12x1,75 самоконтрящаяся	2 шт	11		Шайба кузов. DIN 9021 М 12 увеличенная	4 шт
6		Гайка DIN 982 М12x1,25 самоконтрящаяся	2 шт				

Момент затяжки болтов классом прочности 8.8

Резьба	Момент затяжки, Н*м
M10	45
M12	77

## ПОРЯДОК УСТАНОВКИ

1. Демонтировать бампер.
2. Демонтировать усилитель бампера (больше не потребуется)
3. Удалить наклейки, закрывающие отверстия лонжеронов
4. При необходимости удалить мешающие установке переключки на торцах лонжеронов
4. Приспустить глушитель и термоэкран, если они мешают установке ТСУ
5. Вставить в лонжероны левый и правый кронштейны и наживить их согласно схеме
6. Установить балку ТСУ между кронштейнами
7. При необходимости выровнять балку по центру автомобиля с помощью проставочных пластин, идущих в комплекте
8. Установить шар и подрозетник, затянуть все крепежные элементы. Вернуть на место задний бампер и глушитель с термоэкраном..
9. Выполнить электромонтаж сигнализации
10. Установку ТСУ рекомендуется производить специалистами в оборудованных мастерских.

## СХЕМА ЭЛЕКТРОМОНТАЖА

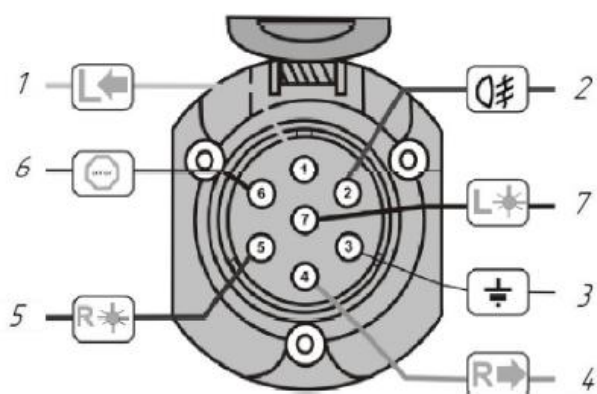

1	Желтый	Левый поворот
2	Белый	Задний противотуманный
3	Черный	Масса
4	Желто-зеленый	Правый поворот
5	Коричневый	Освещение номера
6	Красный	Стоп-сигнал
7	Голубой	Габарит

## ПРАВИЛА ЭКСПЛУАТАЦИИ И ТЕХНИЧЕСКОГО ОБСЛУЖИВАНИЯ

1. Техническое обслуживание ТСУ заключается в периодическом осмотре болтовых соединений ТСУ с автомобилем, крепления приборов электрооборудования и состояния окрашенной поверхности ТСУ. В целях предотвращения появления коррозии ТСУ необходимо содержать в чистоте от коррозионно-активных материалов (дорожная соль, грязь и влага). При обнаружении царапин, сколов – поврежденное место необходимо обработать восстанавливающей краской, либо обратиться в сервисную службу.
2. Если автомобиль эксплуатируется без прицепа, необходимо сцепной шар покрыть защитной смазкой и надеть защитный колпак. При сцепке прицепа с автомобилем шар должен быть смазан консистентной смазкой.
3. После фиксации сцепной головки прицепа на шаре ТСУ, осуществлять страховочную связь прицепа с автомобилем, используя петлю на ТСУ для крепления страховочных цепей.
4. После пробега 1000 км с прицепом проверить затяжку всех резьбовых соединений ТСУ.

**Не допускается буксировка прицепов полной массой более указанной с со скоростью, превышающей 90 км/час.**

## ГАРАНТИЙНЫЕ ОБЯЗАТЕЛЬСТВА

1. ООО «Трио Сервис» гарантирует безотказную работу ТСУ в течении 12 месяцев со дня установки в специализированной мастерской, при условии его эксплуатации в полном соответствии с настоящим руководством. Предприятие не несет ответственность за безопасность и надежность работы ТСУ при внесении потребителем изменений в его конструкцию, а также при использовании метизов классом прочности ниже 8.8.
2. Любые претензии принимаются во внимание только при наличии заполненного свидетельства об установке с печатью и подписью установщика.
3. Изготовитель оставляет за собой право на изменение конструкции ТСУ, поэтому некоторые изменения, не ухудшающие его прочностные и потребительские качества, могут быть не отражены в настоящем руководстве.

## СВИДЕТЕЛЬСТВО ОБ УСТАНОВКЕ

<b>ТСУ 91708-A</b> установлено на автомобиль:		
Марка.....	Модель.....	VIN.....
Мы, как установщики ТСУ на данное транспортное средство подтверждаем, что точки крепления установки ТСУ на кузове автомобиля, а также процесс установки отвечает требованиям схемы монтажа, указанной в данной инструкции по монтажу		
М.П.	Дата установки.....	Подпись.....

*Благодарим Вас за то, что Вы выбрали наше изделие. Надеемся, что оно в полной мере оправдает Ваши надежды и при покупке следующего автомобиля мы снова можем приветствовать Вас среди наших покупателей. Счастливого пути!*

ООО «Трио Сервис» 196105, Санкт-Петербург, ул. Сызранская, д.23А, лит.А  
тел. 8 (800) 301-37-57