



Инструкция по установке

Артикул **01416**

Защищаемые агрегаты: Двигатель, Коробка переключения передач

Материал защиты: 2 мм, Сталь



Марка	Модель	Объем	Год выпуска
Nissan	Altima	2.5, 3.5	2001-2006

Изображение отсутствует

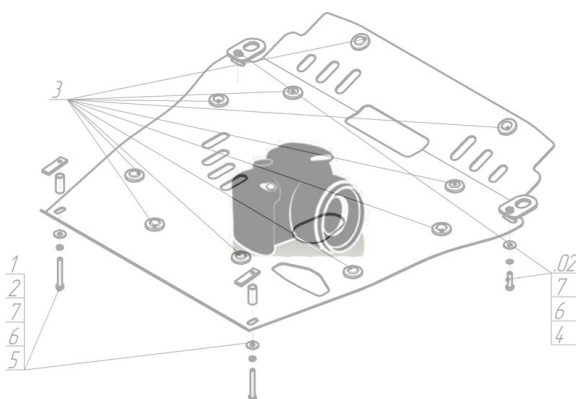

Комплект крепежа

1		ПР 80x20x6 M10	4 шт	6		Болт DIN 933 – 8.8 10x090	2 шт
2		Демпфер	7 шт	7		Болт DIN 933 – 8.8 10x110	2 шт
3		Болт DIN 933 – 8.8 08x020	4 шт	8		Шайба Гровера DIN 127 В М10, средняя серия	4 шт
4		Шайба Гровера DIN В 127 М08, средняя серия	4 шт	9		Шайба кузов. DIN 9021 М 10 *200*	4 шт
5		Шайба кузов. DIN 9021 М 08 *200*	4 шт				

Автомобиль без защиты

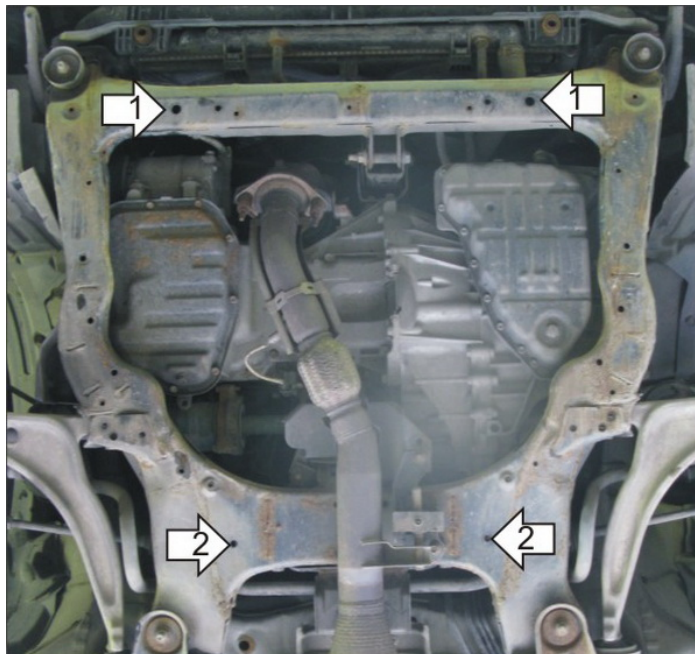

Автомобиль с защитой

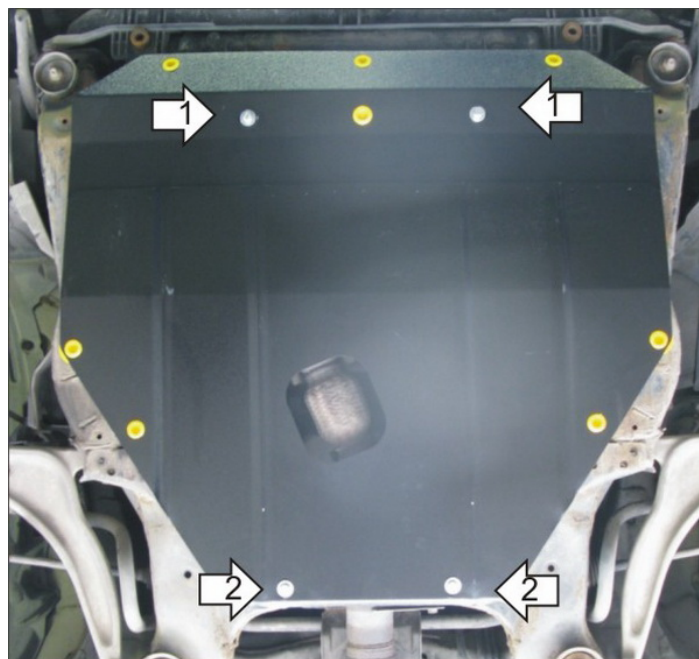

Порядок установки

1. Установить на подрамник автомобиля спереди Балка П при помощи ПР 80x20x6 M10, Болтов M10x90 , Гр10 и Ш10.
2. Установить на подрамник автомобиля сзади Балка З ПР 80x20x6 M10, Болтов M10x110 , Гр10 и Ш10.
3. Установить в отверстия щита демпферы
4. Установить щит на ранее установленные балки при помощи Болтов M8x20, Гр 8 и Ш8.

Компания оставляет за собой право вносить изменения в конструкцию и комплектацию продукции.
Появились вопросы по установке? Заходите на сайт: motodor.pro или звоните! 8-800-333-01-47

Версия инструкции от 07.02.2020 12:48:22