

Защищаемые агрегаты: Двигатель, Коробка переключения передач

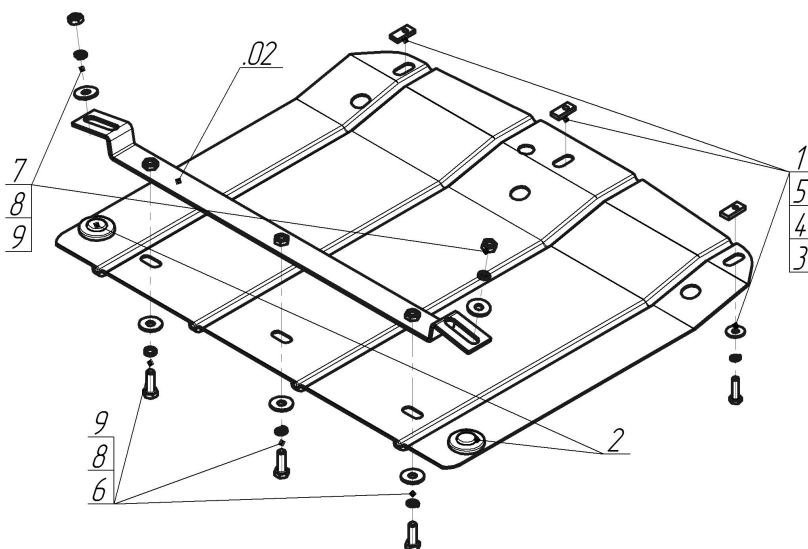







Материал защиты: 2 мм, Сталь



Марка	Модель	Объем	Год выпуска	Марка	Модель	Объем	Год выпуска
Chevrolet	Spark	0.8, 1.0	2000-2004	Chevrolet	Spark	0.8, 1.0	2005-2010



Комплект крепежа

02		Балка		5		Шайба кузов. DIN 9021 M 08 *200*	3 шт
1		ПР 30x14x5 A10 M8	3 шт	6		Болт DIN 933 – 8.8 10x030	3 шт
2		Демпфер	2 шт	7		Гайка M10x1,25 (мелк)	2 шт
3		Болт DIN 933 – 8.8 08x030	3 шт	8		Шайба Гровера DIN 127 В M10, средняя серия	5 шт
4		Шайба Гровера DIN В 127 M08, средняя серия	3 шт	9		Шайба кузов. DIN 9021 M 10 *200*	5 шт

Автомобиль без защиты

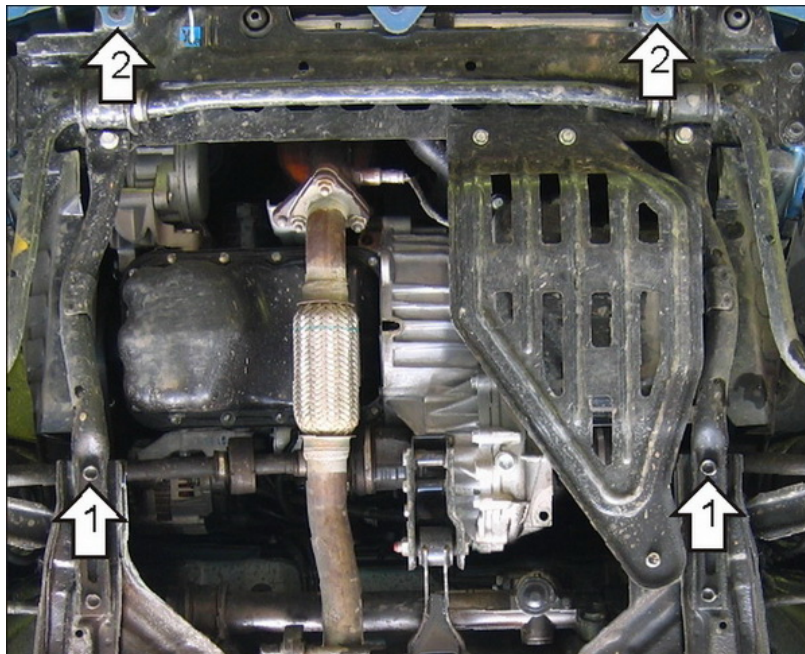

Автомобиль с защитой

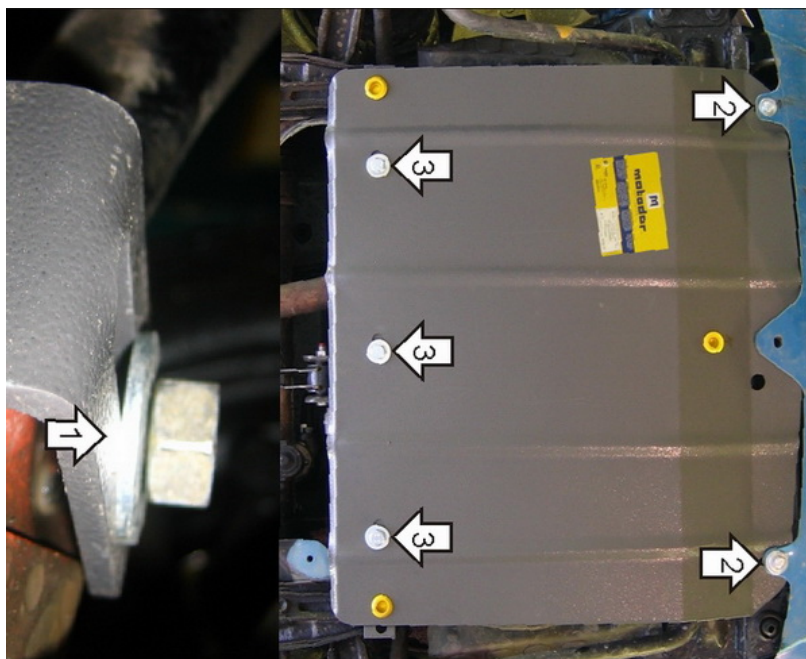

Порядок установки

1. Вывернуть Штатные болты крепления лонжеронов, вместо них завернуть Болты M10x35x1,25, сверху установить Балку и притянуть её Гайками M10x1,25 с Шайбами 10 и Гроверами 10.
2. Закрепить передние точки защиты совместно с креплениями передней юбки бампера при помощи ПР 30x14x5 A10 M8, Болтов M8x30 с Шайбами и Гр. Шайбами 8.
3. Закрепить к Балке задние точки защиты Болтами M10x30 с Шайбами и Гр. Шайбами 10.

Компания оставляет за собой право вносить изменения в конструкцию и комплектацию продукции.
Появились вопросы по установке? Заходите на сайт: motodor.pro или звоните! 8-800-333-01-47

Версия инструкции от 07.02.2020 12:57:00