

Защищаемые агрегаты: Двигатель, Коробка переключения передач

Материал защиты: 2 мм, Сталь







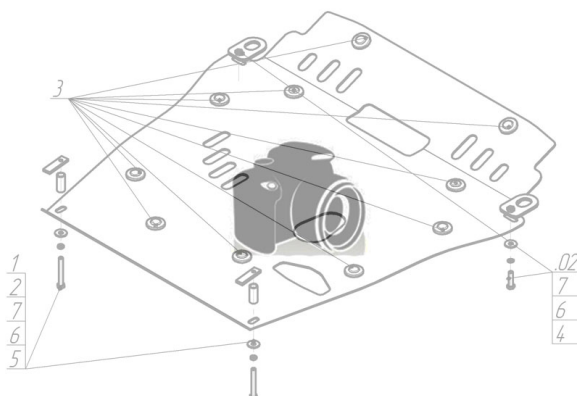



Марка	Модель	Объем	Год выпуска	Марка	Модель	Объем	Год выпуска
FIAT	Palio	1.0, 1.2, 1.3, 1.4, 1.5, 1.6, 1.7, 1.8, 1.9	1996-2000	FIAT	Palio	1.0, 1.2, 1.4, 1.5, 1.6, 1.7, 1.8, 1.9	1996-2000
FIAT	Palio	1.0, 1.1, 1.2, 1.3, 1.4, 1.5, 1.6, 1.7, 1.8, 1.9	1996-2000				

Изображение отсутствует



Комплект крепежа

1		ПР 70x20x6 A15 M10	2 шт	5		Болт DIN 933 – 8.8 10x020	2 шт
2		Болт DIN 933 – 8.8 08x020	4 шт	6		Болт DIN 933 – 8.8 10x030	2 шт
3		Шайба Гровера DIN B 127 M08, средняя серия	4 шт	7		Шайба Гровера DIN 127 B M10, средняя серия	4 шт
4		Шайба кузов. DIN 9021 M 08 *200*	4 шт	8		Шайба кузов. DIN 9021 M 10 *200*	4 шт

Автомобиль без защиты



Автомобиль с защитой



Порядок установки

1. Установить Балку на подрамник при помощи закладываемых сверху ПР 70x20x6 A15 M10, Болтов M10x30, Гроверных Шайб 10 и Шайб 10.
2. Закрепить прежние точки Защиты на подрамник радиатора в штатные резьбовые отверстия при помощи Болтов M8x20, Гроверных Шайб 8 и Шайб 8.
3. Закрепить задние точки Защиты на ранее установленную Балку при помощи Болтов M10x20, Гроверных Шайб 10 и Шайб 10.

Компания оставляет за собой право вносить изменения в конструкцию и комплектацию продукции.
Появились вопросы по установке? Заходите на сайт: motodor.pro или звоните! 8-800-333-01-47

Версия инструкции от 07.02.2020 12:40:36