

Защищаемые агрегаты: Двигатель, Коробка переключения передач

Материал защиты: 2 мм, Сталь

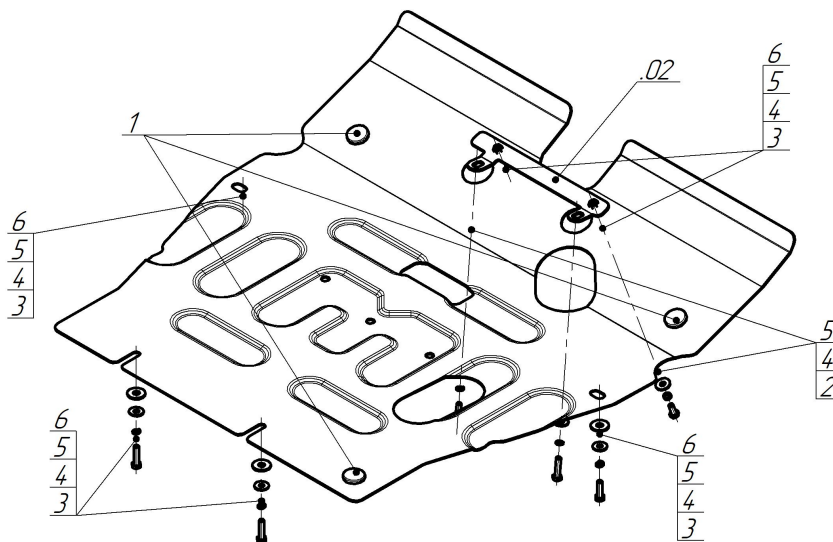

Марка	Модель	Объем	Год выпуска
KIA	Sorento	2.2, 2.4	2009-2012



**Комплект крепежа**

02		Балка		4		Шайба Гровера DIN 127 B M08, средняя серия	6 шт
1		Демпфер	3 шт	5		Шайба кузов. DIN 9021 M 08	6 шт
2		Болт DIN 933 – 8.8 08x020	2 шт	6		Шайба кузов. DIN 9021 M 10	4 шт
3		Болт DIN 933 – 8.8 08x035	4 шт				

## Автомобиль без защиты

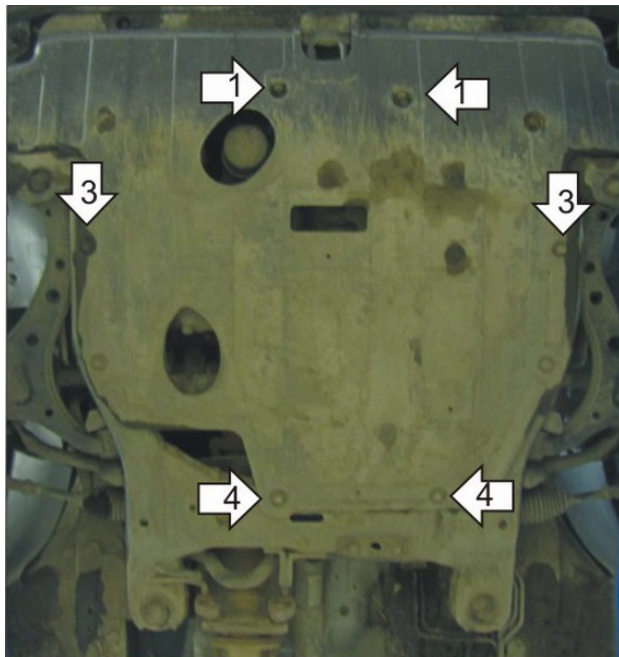

## Автомобиль с защитой

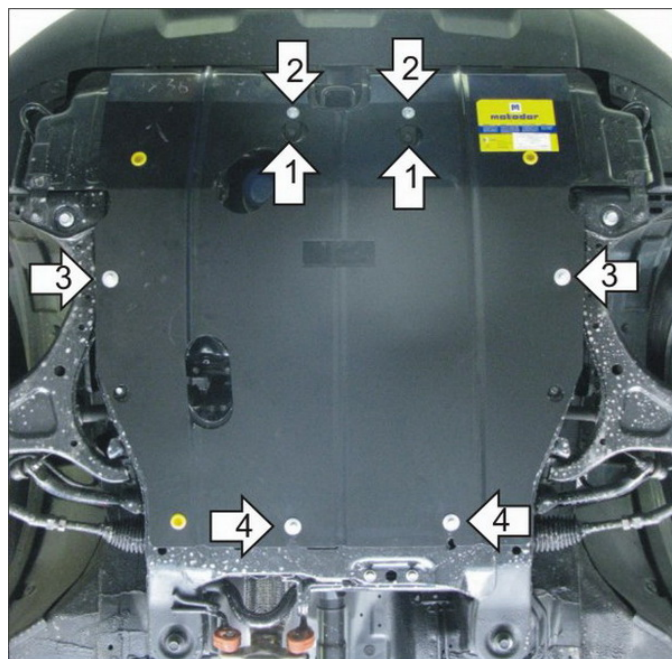

## Порядок установки

1. Защиту устанавливают поверх пластикового пыльника. Установить на отверстия крепления пластикового пыльника Кронштейн при помощи Штатного крепежа.
2. Установить на Кронштейн Защиту при помощи Болтов М8х20, Гровера 10 и Шайбы 10.
3. Установить на подрамник в средней части моторного отсека средние точки крепления Защиты при помощи Болтов М8х30, Шайб 10, Шайб 8 и Гроверов 8.
4. Установить на поперечную балку передней подвески задние точки крепления Защиты при помощи Болтов М8х30, Шайб 10, Шайб 8 и Гроверов 8.

Компания оставляет за собой право вносить изменения в конструкцию и комплектацию продукции.  
Появились вопросы по установке? Заходите на сайт: [motodog.pro](http://motodog.pro) или звоните по номеру с сайта.

Версия инструкции от 29.10.2024 11:00:28