

Защищаемые агрегаты: Двигатель, Коробка переключения передач, Раздаточная коробка, Радиатор

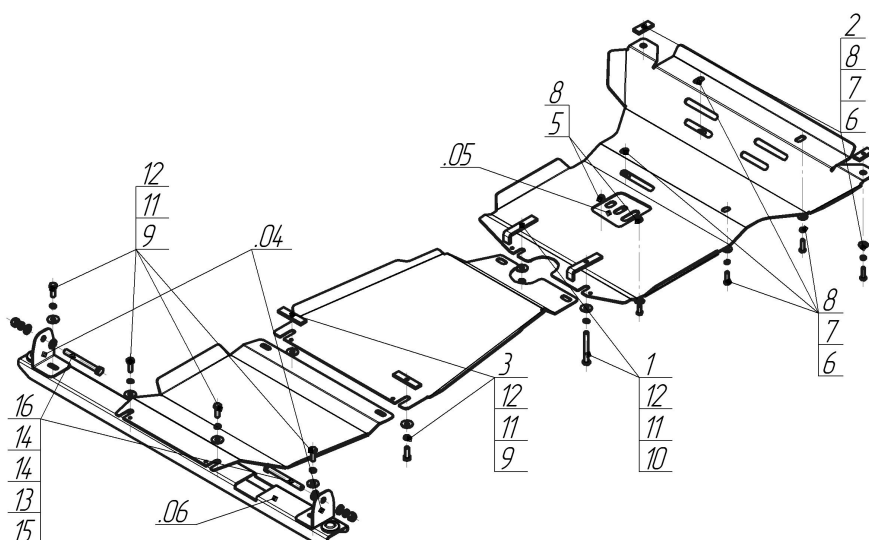

















Материал защиты: 3 мм, Сталь



| Марка  | Модель | Объем    | Год выпуска |
|--------|--------|----------|-------------|
| Toyota | Hilux  | 2.4, 2.8 | 2015-н.в.   |



### Комплект крепежа

|     |   |  |      |    |   |  |      |
|-----|---|--|------|----|---|--|------|
| 04  |  | Балка                                      |      | 8  |  | Шайба кузов. DIN 9021 M 08 *200*           | 8 шт |
| 06  |  | Балка                                      |      | 9  |  | Болт DIN 933 – 8.8 10x030                  | 6 шт |
| .05 |  | Крышка люка №4                             | 1 шт | 10 |  | Болт DIN 933 – 8.8 10x090                  | 2 шт |
| 1   |  | ПЗ 101x20x6 A50 M10                        | 2 шт | 11 |  | Шайба Гровера DIN 127 В M10, средняя серия | 8 шт |
| 2   |  | ПР 50x20x6 M8                              | 2 шт | 12 |  | Шайба кузов. DIN 9021 M 10 *200*           | 8 шт |
| 3   |  | ПР 80x20x6 M10                             | 2 шт | 13 |  | Шайба Гровера DIN 127 M12                  | 2 шт |
| 4   |  | Демпфер                                    | 2 шт | 14 |  | Шайба кузов. DIN 9021 M 12 увеличенная     | 4 шт |
| 5   |  | Болт DIN 933 – 8.8 08x020                  | 2 шт | 15 |  | Гайка DIN 934 M 12                         | 2 шт |
| 6   |  | Болт DIN 933 – 8.8 08x030                  | 6 шт | 16 |  | Болт DIN 933 – 8.8 12x1,75x120             | 2 шт |
| 7   |  | Шайба Гровера DIN В 127 M08, средняя серия | 6 шт |    |   |  |      |

## Автомобиль без защиты

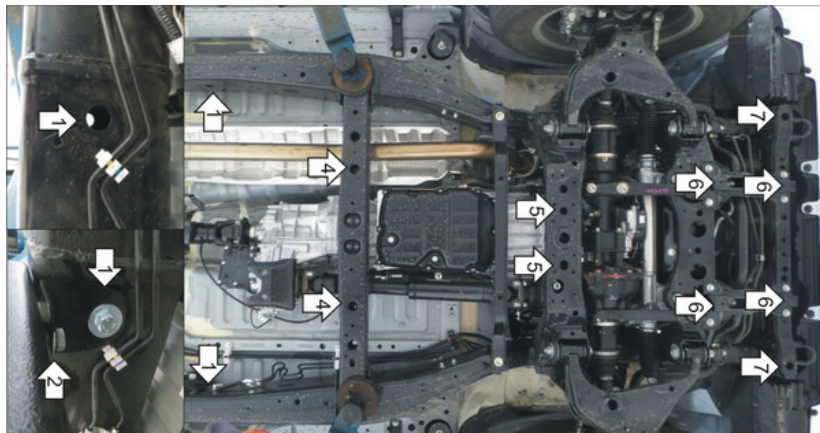

## Автомобиль с защитой

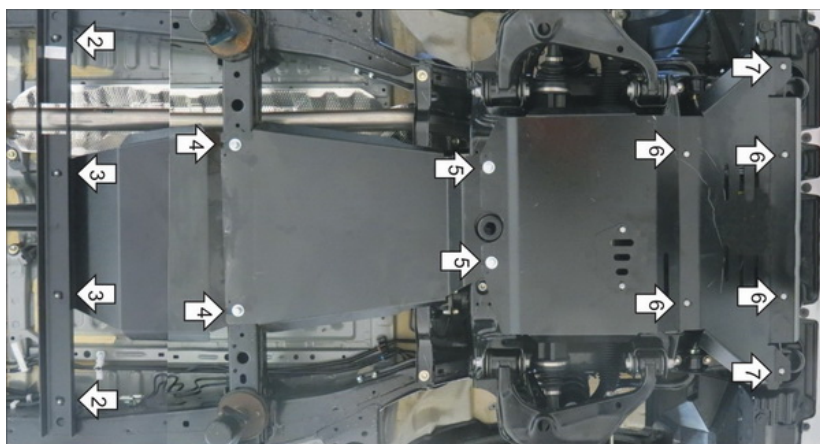

## Порядок установки

Снять штатные металлические пыльники двигателя.

1. Вынуть заглушки из рамы автомобиля и установить Кронштейны при помощи Болтов M12x120 с Гайками M12, Шайбами и Гр. Шайбами 12.

2. Прикрепить к Кронштейнам Балку при помощи Болтов M10x30 с Шайбами и Гр. Шайбами 10, предварительно установив на Балку Демпферы.

3. Прикрепить задние точки Щита 3 к Балке при помощи Болтов M10x30 с Шайбами и Гр. Шайбами 10.

4. Прикрепить передние точки Щита 3 и задние точки Щита 2 в отверстия в поперечине рамы при помощи Планок ПР80x20x6 M10, Болтов M10x30 с Шайбами и Гр. Шайбами 10.

5. Прикрепить передние точки Щита 2 совместно с задними точками Щита 1 в отверстия в подрамнике при помощи Планок ПЗ101x20x6 M10, Болтов M10x90 с Шайбами и Гр. Шайбами 10.

6. Прикрепить средние и передние точки Щита 1 в штатные резьбовые отверстия при помощи Болтов M8x30 с Шайбами и Гр. Шайбами 8.

7. Прикрепить крайние передние точки Щита 1 в отверстия в поперечине при помощи Планок ПР50x20x6 M8, Болтов M8x30 с Шайбами и Гр. Шайбами 8. Установить лючок и затянуть весь крепеж.

Компания оставляет за собой право вносить изменения в конструкцию и комплектацию продукции.

Появились вопросы по установке? Заходите на сайт: [motodor.pro](http://motodor.pro) или звоните! 8-800-333-01-47

Версия инструкции от 07.02.2020 13:05:19