

Защищаемые агрегаты: Двигатель, Передний дифференциал, Радиатор

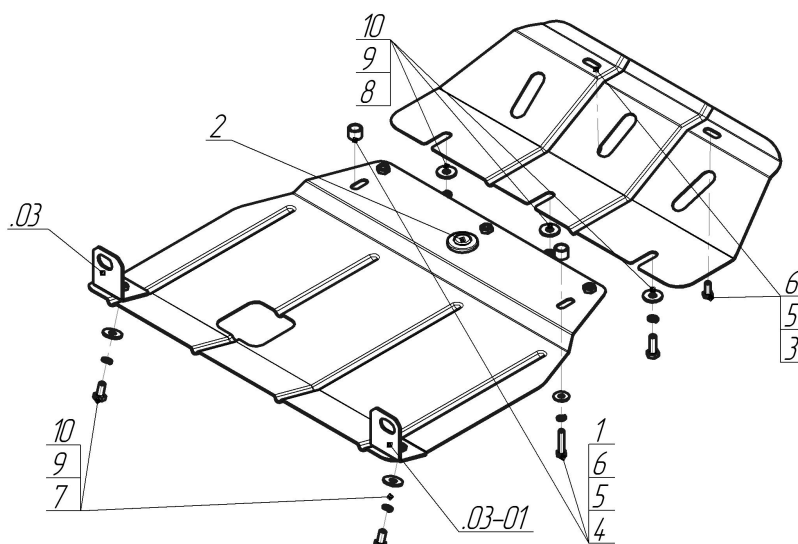











Материал защиты: 2 мм, Сталь



Марка	Модель	Объем	Год выпуска	Марка	Модель	Объем	Год выпуска
KIA	Grand Sportage	2.0	1999-2005	KIA	Sportage	2.0	1994-2005



## Комплект крепежа

03		Балка		5		Шайба Гровера DIN В 127 М08, средняя серия	4 шт
03-01		Балка		6		Шайба кузов. DIN 9021 М 08 *200*	4 шт
1		Проставка 15	2 шт	7		Болт DIN 933 – 8.8 10x020	2 шт
2		Демпфер	1 шт	8		Болт DIN 933 – 8.8 10x030	3 шт
3		Болт DIN 933 – 8.8 08x020	2 шт	9		Шайба Гровера DIN 127 В М10, средняя серия	5 шт
4		Болт DIN 933 – 8.8 08x040	2 шт	10		Шайба кузов. DIN 9021 М 10 *200*	5 шт

## Автомобиль без защиты

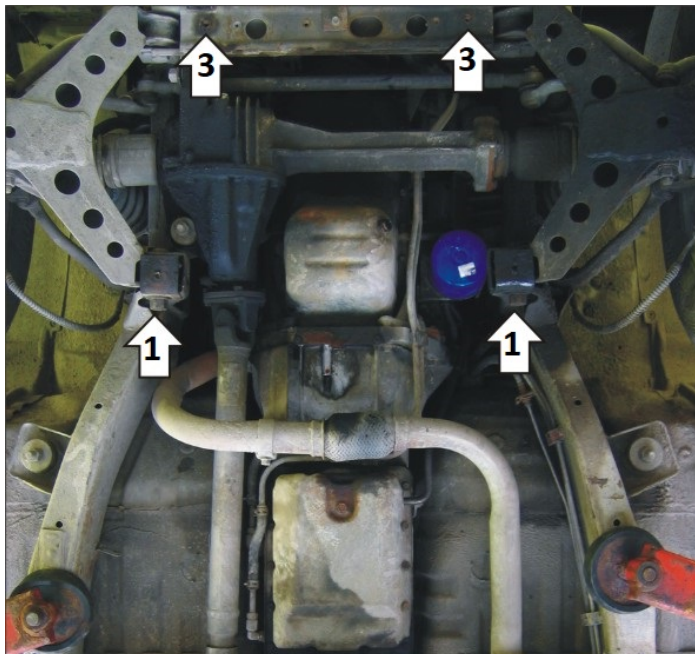

## Автомобиль с защитой

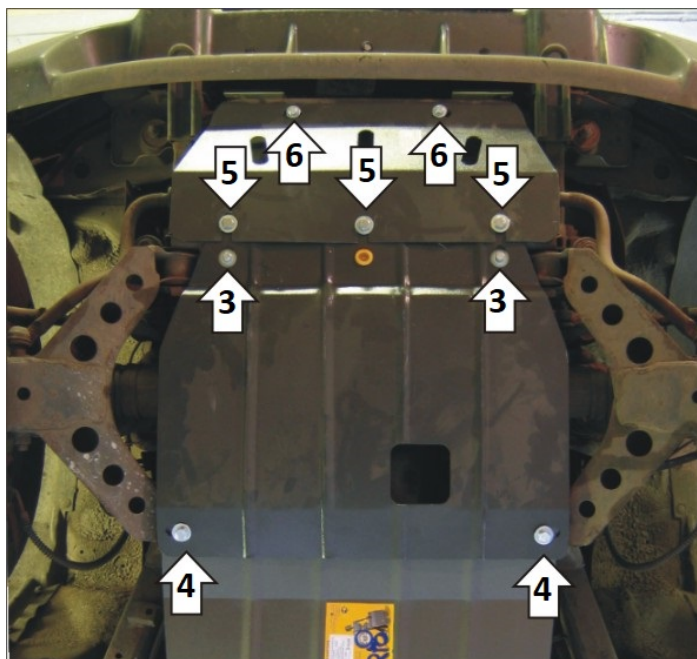

## Порядок установки

1. Установить Уголки под гайки крепления рычагов подвески.
2. Установить Демпфер в отверстие заднего щита.
3. Установить передние точки крепления заднего щита в штатные резьбовые отверстия поперечной балки подрамника при помощи Болтов М8х40, Проставок 15, Гр8 и Ш8.
4. Установить задние точки заднего щита на ранее установленные Уголки при помощи Болтов М10х20, Гр10 и Ш10.
5. Ввинтить в приварные гайки заднего щита Болты М10х30 с Гр10 и Ш10 и завести в них открытые пазы первого щита.
6. Установить передние точки первого щита в штатные резьбовые отверстия подрамника.
7. Все соединения затянуть.

Компания оставляет за собой право вносить изменения в конструкцию и комплектацию продукции.  
Появились вопросы по установке? Заходите на сайт: [motodor.pro](http://motodor.pro) или звоните! 8-800-333-01-47

Версия инструкции от 02.06.2020 13:07:35