



### Кia Оригинальные Аксессуары

Модель	Sportage	Аксессуар	Защита картера и КПП
Модельный год	2018-	Сложность	В
Партномер	R4010F1005P/R4010F1005AL	Время установки	50 мин

**Внимание:** Сложность, указанная ниже, отражает уровень опыта и навыка, необходимого для установки аксессуара.  
**(А)** Потребитель **(В)** Мастер **(С)** Старший мастер

#### Символы и определения

	Обозначаются действия требующие повышенного внимания, которые могут привести к физической травме или порче автомобиля.		Обозначает шаг, после которого требуется убедиться в качестве выполненных работ.	Обозначают необходимость использования средств индивидуальной защиты (респиратор, очки, перчатки, наушники).		
	Обозначаются действия, требующие повышенного внимания, которые могут привести к физической травме или		Обозначает инструмент, необходимый во время определенного шага.		 Респиратор	 Зачитные очки
	Обозначаются действия для избежания повреждения автомобиля, или его компонентов.		Детализирует шаги инструкции, необходимые для правильного и верного проведения процесса		 Перчатки	 Наушники

#### Основной инструмент

Трещотка с удлинителем	10мм, 13 мм, 17 мм	Отвертка	Нож

#### Специализированный инструмент

Трещотка с удлинителем Г оловки 10 мм, 13 мм, 17 мм Отвертка Нож			

#### Примечания установщику:

- 1) Внимательно ознакомьтесь со всей инструкцией перед тем, как начать установку.
- 2) Убедитесь, что перед и во время установки автомобиль и зона установки аксессуара чистые.
- 3) Убедитесь, что иные участки и части автомобиля, находящиеся в непосредственной близости от зоны установки, защищены от случайного повреждения.
- 4) Чтобы избежать повреждения автомобиля, никогда не кладите инструмент на его окрашенные поверхности, сидения, панель приборов, центральную консоль и так далее.
- 5) Всегда используйте средства индивидуальной безопасности, если они необходимы во время установки.

## Kia Оригинальные Аксессуары



Общий вид

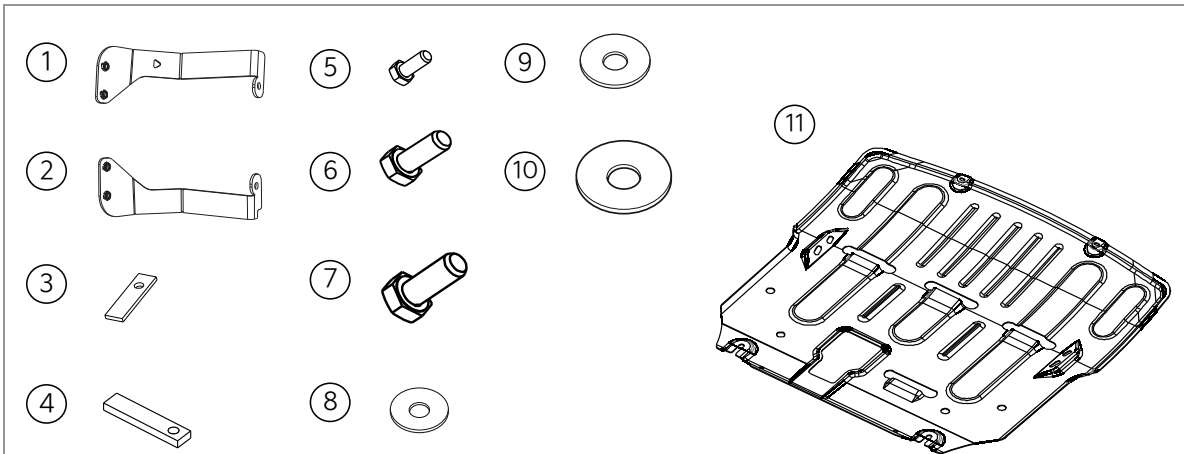

Номер.	Кол-во	Описание	Номер.	Кол-во	Описание	Номер.	Кол-во	Описание
1	1	Кронштейн	9	6	Шайба d=8	17		
2	1	Кронштейн	10	2	Шайба d=10	18		
3	2	НД 3003	11	1	Поддон	19		
4	2	НД 3007	12			20		
5	2	Болт М6х30	13			21		
6	6	Болт М8х25	14			22		
7	2	Болт М10х25	15			23		
8	2	Шайба d=6	16			24		

### Комплектность

A  1 Кронштейн	F  6 Болт М8х25	K	P	U
B  1 Кронштейн	G  2 Болт М10х25	L	Q	V
C  2 НД 3003	H  2 Шайба d=6	M	R	W
D  2 НД 3007	I  6 Шайба d=8	N	S	X
E  2 Болт М6х30	J  2 Шайба d=10	O	T	Y

\* Дополнительные детали включены в комплект в качестве запасных частей. Пожалуйста, следуйте инструкции для верной установки каждого из них.

Общее число:
26

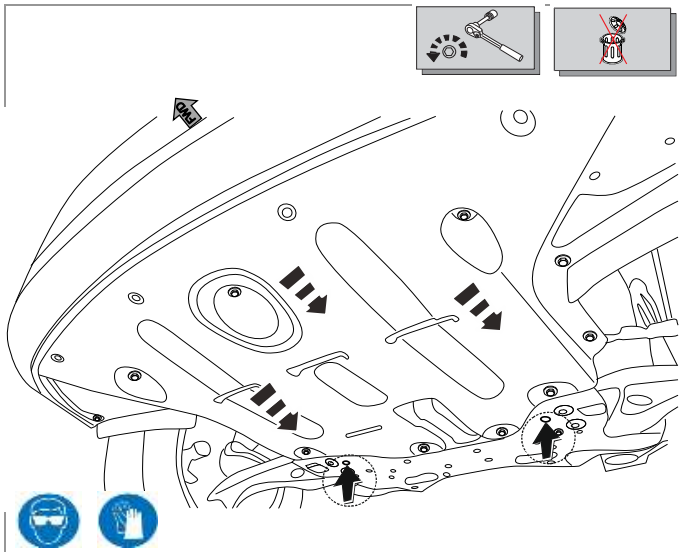

Трещотка с удлинителем со штатной головкой Шар 1

**Э  
Т  
А  
П**  
1. Демонтировать штатный пыльник, он понадобится в дальнейшем.

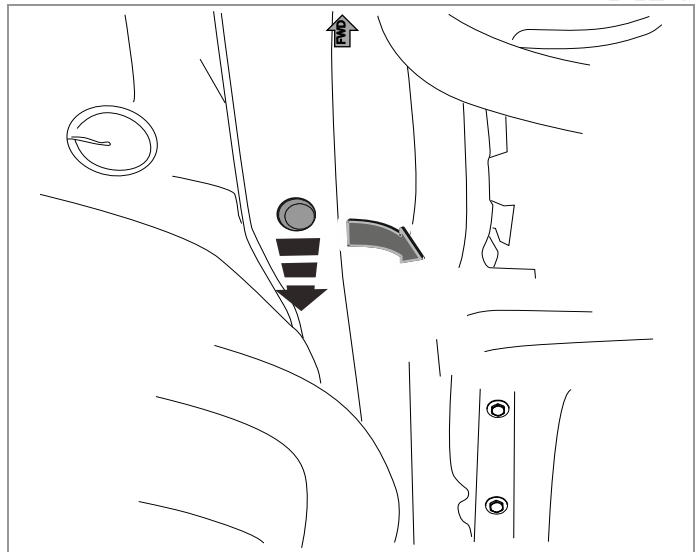

Отвертка Шар 2

**Э  
Т  
А  
П**  
1. Извлечь из отверстий в лонжеронах (слева и справа) дренажные заглушки.

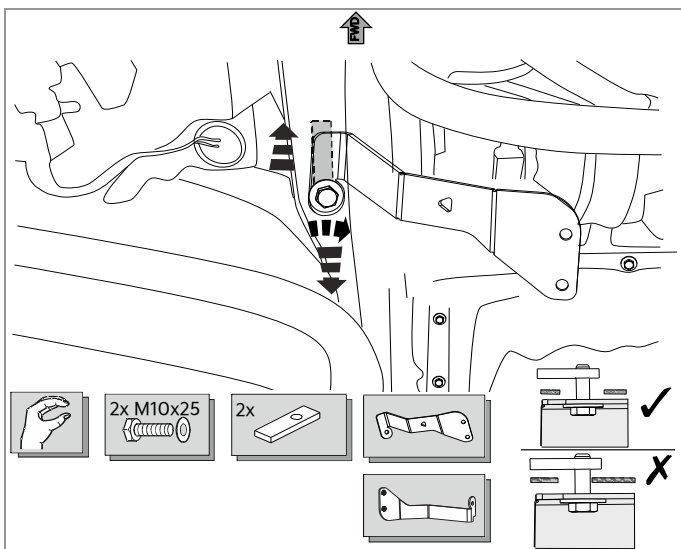

Шар 3

**Э  
Т  
А  
П**  
1. Установить в лонжероны кронштейны (А) и (В) с закладными НД 3003 (С). Фиксационные болты не затягиваются, наживить от руки до плотной фиксации кронштейнов.

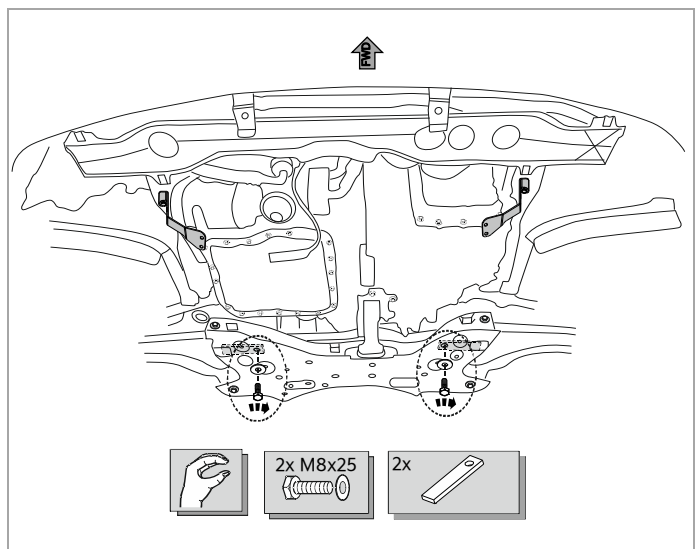

Шар 4

**Э  
Т  
А  
П**  
1. Установить закладные планки (D) в нижние точки крепления подрамника автомобиля. 2. Наживить в них болты M8x25 (F) с шайбами d=8 (I). Крепеж не затягивать.

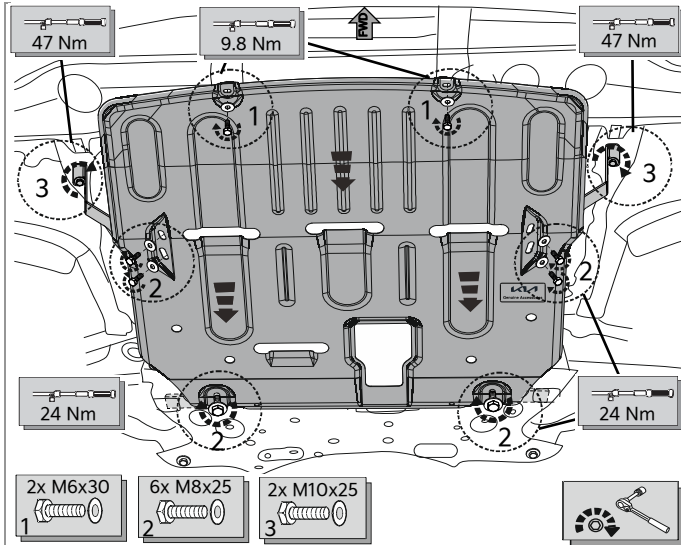

Трещотка с удлинителем с головкой 10 и 13 мм, 17 мм Шар 5

**ЭТАП**  
1. Установить защиту в задние крепежные точки на подрамнике, фиксировать носовые точки на рамке радиатора. 2. Затянуть болты, фиксирующие защиту на кронштейнах, далее точки на подрамнике. 3. После полноценного монтажа кронштейнов поддон защиты демонтируется.

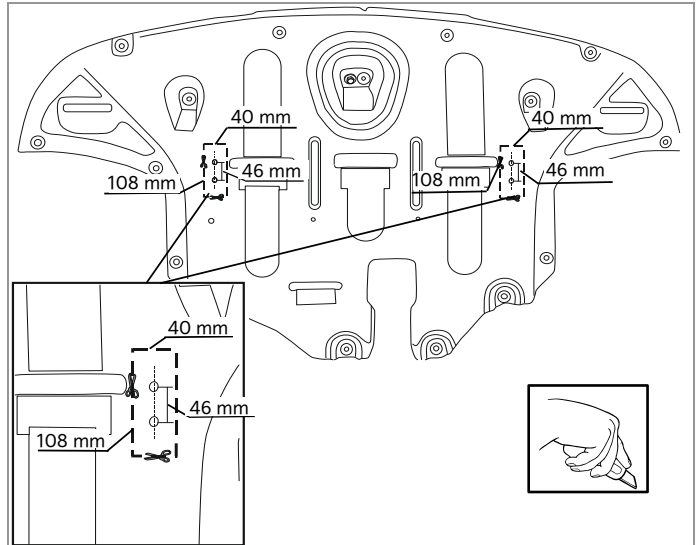

Нож Шар 6

**ЭТАП**  
1. Подрезать пыльник, используя схему для подрезки.

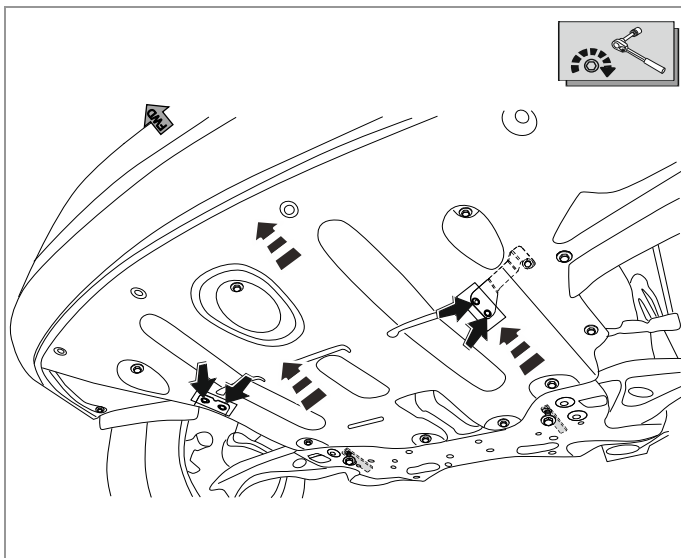

Трещотка с удлинителем со штатной головкой Шар 7

**ЭТАП**  
1. Прикрепить подрезанный пыльник на свое место.

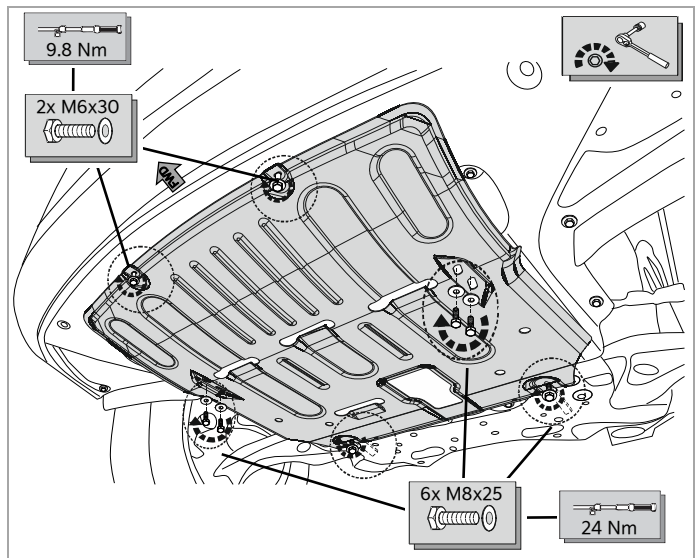

Трещотка с удлинителем с головкой 10 и 13 мм, 17 мм Шар 8

**ЭТАП**  
1. Установить защиту в наживленные болты M8x25 (F), шайбами d=8 (I) прикрепить к кронштейнам (A) и (B), болтами M8x25 (F), шайбами d=8 (I). 2. Носовые точки крепления защиты соединить со штатными точками на пыльнике болтами M6x30 (E), шайбами d=6 (H). 3. Закрутить все крепежные точки с указанными усилиями.