

Защищаемые агрегаты: Двигатель, Коробка переключения передач, Раздаточная коробка

Материал защиты: 5 мм, Алюминий







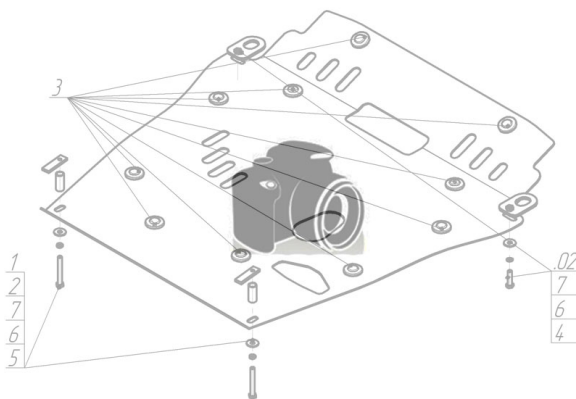





Марка	Модель	Объем	Год выпуска	Марка	Модель	Объем	Год выпуска
Lexus	IS 200		2005-2010	Lexus	IS 250		2005-2010
Lexus	IS 220		2005-2010	Lexus	IS 350		2005-2010

## Изображение отсутствует



### Комплект крепежа

1		ПР 30x14x5 A10 M8	2 шт	7		Шайба кузов. DIN 9021 M 06	2 шт
2		ПР 50x20x6 M8	4 шт	8		Болт DIN 933 – 8.8 08x030	4 шт
3		Проставка 15	2 шт	9		Болт DIN 933 – 8.8 08x040	4 шт
4		ПУ 60x14x6 A20 B10 M8	2 шт	10		Шайба Гровера DIN B 127 M08, средняя серия	8 шт
5		Гайка DIN 934 M 06	2 шт	11		Шайба кузов. DIN 9021 M 08 *200*	8 шт
6		Шайба Гровера DIN 127 B M06, средняя серия	2 шт				

## Автомобиль без защиты

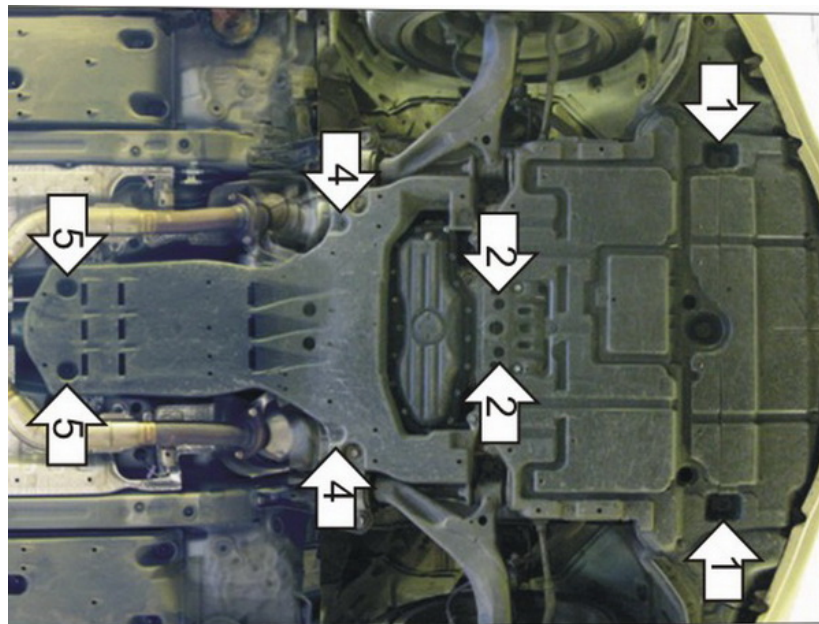

## Автомобиль с защитой

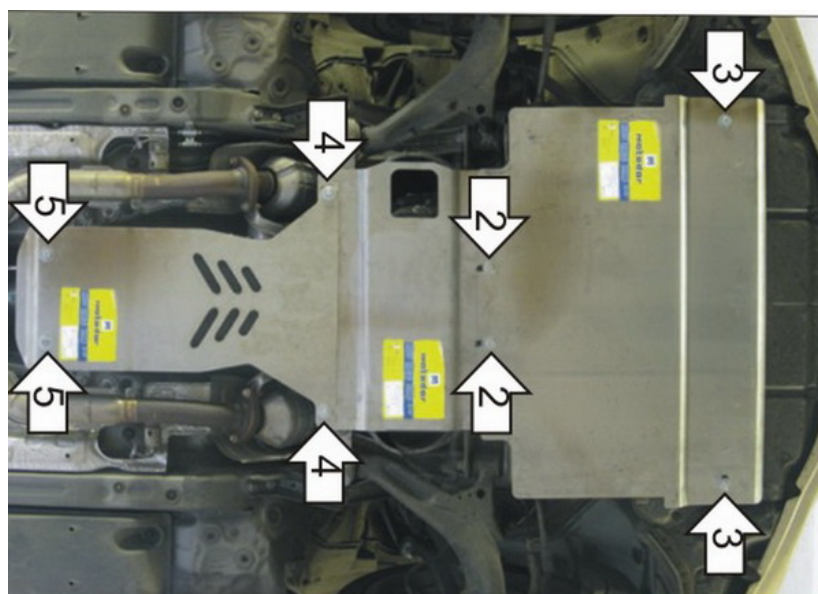

## Порядок установки

1. Снять заднюю часть пыльника. Вывинтить саморезы и вынуть пластиковые клипсы, закрывающие крепёжные отверстия точек 1 и 4. Установить на подрамник в передней части автомобиля Кронштейны при помощи ПУ 60x14x6 A20B10 M8, Болтов M8x30, Шайб 8 и Гроверов 8.
2. Установить на поперечную балку подрамника в районе передней подвески задние точки крепления первого Щита и передние точки крепления второго Щита Защиты при помощи ПР 50x20x6 M8, Болтов M8x40, Шайб 8 и Гроверов 8.
3. Установить на ранее установленные Кронштейны передние точки крепления первого Щита Защиты при помощи ПР 50x20x6 M8, Болтов M8x30, Шайб 8 и Гроверов 8.
4. Установить на подрамник задние точки крепления второго Щита и передние точки крепления третьего Щита Защиты при помощи ПР 30x14x5 A10 M8, Болтов M8x40, Проставок 15, Шайб 8 и Гроверов 8.
5. Установить на штатные Болты задние точки крепления третьего Щита Защиты при помощи Гаяк M6, Шайб 6 и Гроверов 6.

Компания оставляет за собой право вносить изменения в конструкцию и комплектацию продукции.  
Появились вопросы по установке? Заходите на сайт: [motodor.pro](http://motodor.pro) или звоните! 8-800-333-01-47

Версия инструкции от 07.02.2020 13:17:51